

## EDITAL

185  
D

<b>Tomada de Preços N° 2020.09.23.01-TP</b>	<b>Data de Abertura: 15/10/2020 às 09:00h.</b> Local: Sede da Comissão de Licitação - Praça 7 de Setembro, N° 635, Centro, Palmácia/CE.	
SRP? <input type="checkbox"/> Sim <input checked="" type="checkbox"/> Não	Exclusiva ME/EPP? <input type="checkbox"/> Sim <input checked="" type="checkbox"/> Não	Reserva de quota ME/EPP? <input type="checkbox"/> Sim <input checked="" type="checkbox"/> Não
<b>Objeto:</b> Contratação de empresa para executar serviço de construção de edificação unifamiliar em cumprimento decisão judicial emanada da juíza de direito da 1ª vara da comarca de Maranguape/Ce, nos autos da ação civil pública ajuizada pelo Ministério Público do Estado do Ceará, processo de nº. 0000262-12.2018.8.06.0119, em face do município de Palmácia/Ce, de interesse da Secretaria de Administração, conforme especificações e condições contidas no projeto básico/termo de referência e edital.	Cadastro de Reserva? <input type="checkbox"/> Sim <input checked="" type="checkbox"/> Não	Margem de preferência? <input type="checkbox"/> Sim <input checked="" type="checkbox"/> Não
<b>Valor total estimado:</b> R\$ 69.458,77 (Sessenta e nove mil, quatrocentos e cinquenta e oito reais e setenta e sete centavos).	Visita? <input type="checkbox"/> Sim <input type="checkbox"/> Não	Amostra/Demonstração? <input type="checkbox"/> Sim <input checked="" type="checkbox"/> Não

<b>Prazo para protocolo/recebimento dos envelopes contendo propostas e documentação:</b> até 14/10/2020 às 09:00h, na Sede da Comissão de Licitação.	
<b>Pedidos de esclarecimentos:</b> até 09/10/2020.	<b>Impugnações:</b> até 09/10/2020.

Documentos de habilitação	
<b>Requisitos básicos e específicos:</b>	<b>Requisitos específicos:</b>
Documentação exigida conforme: itens 5.1 ao 5.4.19 do Edital.	Documentação exigida: itens 5.4.5, 5.4.6, 5.4.7, 5.4.8 e seus respectivos subitens do Edital.

Item 1
<b>Adjudicação e Homologação: vencedora global (menor preço).</b>

<b>Local de entrega/execução:</b> Prazo de execução dos serviços será de 120 (cento e vinte) dias, iniciados no prazo máximo de 05 (cinco) dias, após a emissão da ordem de serviços, nos locais determinados pela Unidade Gestora, e vigência contratual de 12 (DOZE) MESES, podendo ser prorrogado, a critério das partes, na forma do artigo 57, da Lei Federal nº 8.666/93, alterada e consolidada.
---

Acompanhe as informações dos Processos licitatórios do Governo Municipal de Palmácia pelo endereço: <a href="https://www.tce.ce.gov.br/">https://www.tce.ce.gov.br/</a> , selecionando as opções: Municípios > Portal de licitações dos municípios > selecionar em busca rápida: Palmácia > Licitações abertas. O edital e outros anexos estão disponíveis para download no Portal de Licitações do Tribunal de Contas Estado do Ceará.
---

### REFERÊNCIA PARA ELABORAÇÃO DA PROPOSTA:

ITEM	ESPECIFICAÇÃO	UNID	QTDE	VALOR ESTIMADO
1	Serviço de construção de edificação unifamiliar em cumprimento decisão judicial emanada da juíza de direito da 1ª vara da comarca de Maranguape/Ce, nos autos da ação civil pública ajuizada pelo Ministério Público do Estado do Ceará, processo de nº. 0000262-12.2018.8.06.0119, em face do município de Palmácia/Ce, de interesse da Secretaria de Administração.	Serviço	1	R\$ 69.458,77
<b>VALOR TOTAL ESTIMADO</b>				R\$ 69.458,77



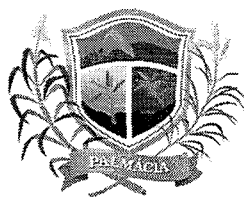

**EDITAL DA TOMADA DE PREÇOS Nº 2020.09.23.01-TP**

Regido pela Lei n.º 8.666 de 21/06/93, (com as alterações da Lei n.º 8.883/94 e da Lei n.º 9.648/98) e suas alterações e Lei Complementar nº 123, de 14 de dezembro de 2006.

A Presidente da Comissão Permanente de Licitação do Governo Municipal de Palmácia torna público para conhecimento de todos os interessados que as **09:00 HORAS** do dia **15 DE OUTUBRO DE 2020**, na sede da Comissão Permanente de Licitação do Governo Municipal de Palmácia, localizada à **Praça 7 de Setembro, 635 – Centro – Palmácia – Ceará – CEP 62.780-000**, em sessão pública, dará início aos procedimentos de recebimento e abertura dos envelopes concernentes aos Documentos de Habilitação e às Propostas de Preços, da licitação modalidade **TOMADA DE PREÇOS Nº 2020.09.23.01-TP**, identificado abaixo, mediante as condições estabelecidas no presente Edital, tudo de acordo com a Lei n.º 8.666/93, de 21.06.93, alterada pela Lei n.º 8.883/94 de 08.06.94 e legislação complementar em vigor.

<b>Objeto:</b>	CONTRATAÇÃO DE EMPRESA PARA EXECUTAR SERVIÇO DE CONSTRUÇÃO DE EDIFICAÇÃO UNIFAMILIAR EM CUMPRIMENTO DECISÃO JUDICIAL EMANADA DA JUÍZA DE DIREITO DA 1ª VARA DA COMARCA DE MARANGUAPE/CE, NOS AUTOS DA AÇÃO CIVIL PÚBLICA AJUIZADA PELO MINISTÉRIO PÚBLICO DO ESTADO DO CEARÁ, PROCESSO DE Nº. 0000262-12.2018.8.06.0119, EM FACE DO MUNICÍPIO DE PALMÁCIA/CE, DE INTERESSE DA SECRETARIA DE ADMINISTRAÇÃO, CONFORME ESPECIFICAÇÕES E CONDIÇÕES CONTIDAS NO PROJETO BÁSICO/TERMO DE REFERÊNCIA E EDITAL.
<b>Orgão(s) Interessado(s):</b>	SECRETARIA DE ADMINISTRAÇÃO
<b>Modalidade:</b>	TOMADA DE PREÇOS
<b>Critério de Julgamento:</b>	MENOR PREÇO GLOBAL
<b>Regime de Execução:</b>	INDIRETA
<b>Empreitada:</b>	EMPREITADA POR PREÇO GLOBAL

**DEFINIÇÕES:**

**NESTE EDITAL SERÃO ENCONTRADOS NOMES, PALAVRAS, SIGLAS E ABREVIATURAS COM OS MESMOS SIGNIFICADOS ABAIXO:**

- C.P.L/COMISSÃO: Comissão Permanente de Licitação.
- CONTRATADA: Empresa vencedora desta licitação em favor da qual for adjudicado o seu objeto.
- CONTRATANTE/GOVERNO MUNICIPAL DE PALMÁCIA-GMP, através da SECRETARIA SOLICITANTE/COMPETENTE - Órgãos de onde se origina a presente licitação.
- CRC: Certificado de Registro Cadastral expedido pelo Governo Municipal de Palmácia.
- FISCALIZAÇÃO: Secretaria Solicitante do Município de Palmácia
- PROPONENTE/INTERESSADO/LICITANTE: Empresa que apresenta proposta para este certame.
- ABNT – Associação Brasileira de Normas Técnicas.
- GMP – Governo Municipal de Palmácia

*Handwritten signature*

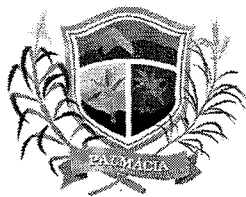

**INTEGRAM O PRESENTE EDITAL, OS SEGUINTE ANEXOS:**

- ANEXO I – Projeto Básico/Termo de referência, Projeto de Engenharia com Memorial Descritivo, Cronograma Físico-Financeiro e demais documentos pertinentes;
- ANEXO II – Modelo de Proposta de preços;
- ANEXO III – Modelo de Procuração e Declarações;
- ANEXO IV – Minuta do Contrato;
- ANEXO V – Modelo de Carta de Fiança Bancária.

**1 – DO OBJETO**

**1.1 - CONTRATAÇÃO DE EMPRESA PARA EXECUTAR SERVIÇO DE CONSTRUÇÃO DE EDIFICAÇÃO UNIFAMILIAR EM CUMPRIMENTO DECISÃO JUDICIAL EMANADA DA JUÍZA DE DIREITO DA 1ª VARA DA COMARCA DE MARANGUAPE/CE, NOS AUTOS DA AÇÃO CIVIL PÚBLICA AJUIZADA PELO MINISTÉRIO PÚBLICO DO ESTADO DO CEARÁ, PROCESSO DE Nº. 0000262-12.2018.8.06.0119, EM FACE DO MUNICÍPIO DE PALMÁCIA/CE, DE INTERESSE DA SECRETARIA DE ADMINISTRAÇÃO, CONFORME ESPECIFICAÇÕES E CONDIÇÕES CONTIDAS NO PROJETO BÁSICO/TERMO DE REFERÊNCIA E EDITAL.**

**2- DAS CONDIÇÕES DE PARTICIPAÇÃO**

**2.1 - PODERÃO PARTICIPAR DESTA LICITAÇÃO:**

2.1.1 - Quaisquer pessoas jurídicas, localizada em qualquer Unidade da Federação, sob a denominação de sociedades empresárias (sociedades em nome coletivo, em comandita simples, em comandita por ações, anônima e limitada) e de sociedades simples (associações e fundações) - exceto sociedade cooperativa - devidamente cadastradas ou que atendam a todas as condições exigidas para cadastramento pelo Setor de Cadastro do Município de Palmácia, até o terceiro dia anterior à data do recebimento das propostas, de acordo com o art. 22, § 2º da Lei 8.666/93 e suas alterações posteriores e que satisfaçam a todas as condições deste edital, inclusive tendo seus objetivos sociais ou cadastramento compatíveis com o objeto da licitação.

2.1.2 - Não poderão participar licitantes com sócios, cooperados, diretores ou representantes comuns.

2.1.3 - Se antes do início da abertura dos envelopes de preço for constatada a comunhão de sócios, diretores ou representantes entre licitantes participantes, somente uma delas poderá participar do certame.

2.1.4 - Se constatada a comunhão de sócios, diretores ou representantes entre licitantes participantes após a abertura dos envelopes de preço, os respectivos participantes serão automaticamente desclassificados do certame, independentemente do preço proposto.

2.1.5 - Não poderão participar desta licitação os interessados que estejam em estado de insolvência civil, sob processo de falência, concordata, recuperação judicial ou extrajudicial (ressalvado nos itens 5.4.4.3.1 e 5.4.4.3.2 do presente edital), dissolução, fusão, cisão, incorporação e liquidação; ou ainda, que estejam cumprindo suspensão temporária de participação em licitação ou impedimento de contratar com o Governo Municipal de Palmácia/Ce ou que tenham sido declarados inidôneas para licitar ou contratar com a Administração Pública, bem como licitantes que se apresentem constituídos na forma de consórcio.

2.1.6 - O interessado em participar deverá conhecer todas as condições estipuladas no presente Edital para o cumprimento das obrigações do objeto da licitação e apresentação dos documentos exigidos. A participação na presente licitação implicará na total aceitação a todos os termos da TOMADA DE PREÇOS e integral sujeição à legislação aplicável, notadamente à Lei 8.666/93, alterada e consolidada.

**2.2 – NÃO PODERÃO PARTICIPAR DESTA LICITAÇÃO:**

*Boel*



- 2.2.1 - Não poderão participar licitantes com sócios, cooperados, diretores ou representantes comuns.
- 2.2.1.1 - Se antes do início da abertura dos envelopes de preço for constatada a comunhão de sócios, diretores ou representantes entre licitantes participantes, somente uma delas poderá participar do certame.
- 2.2.1.2 - Se constatada a comunhão de sócios, diretores ou representantes entre licitantes participantes após a abertura dos envelopes de preço, os respectivos participantes serão automaticamente desclassificados do certame, independentemente do preço proposto.
- 2.2.2 - Consórcios de empresas, quaisquer que sejam suas formas de constituição;
- 2.2.3 - Empresas que estejam suspensas de participar de licitação realizada pelo Município de Palmácia;
- 2.2.4 - Empresas que foram declaradas inidôneas para licitar ou contratar com a Administração Pública, enquanto perdurarem os motivos da punição;
- 2.2.5 - Empresas que tenham sócios ou responsáveis técnicos que sejam servidores ou membros do Município de Palmácia;
- 2.2.6 - Empresas que se encontrem sob concordata, falência ou de recuperação judicial; de dissolução; de fusão, cisão ou incorporação, liquidação, ou em regime de consórcio, qualquer que seja sua forma de constituição;
- 2.2.7 - Cooperativas.
- 2.2.8 - A incompatibilidade dos objetos sociais da licitante com o objeto da licitação, implicando na impossibilidade de sua participação no certame.
- 2.3 - A caracterização das situações expostas no item 2.2, a partir da constatação pela Comissão, implicará na eliminação sumária do proponente do respectivo processo.

### 3 – DAS FASES DO PROCESSO LICITATÓRIO

- 3.1- O presente procedimento de licitação seguirá o seguinte trâmite em fases distintas:
- 3.1.1 – Apresentação dos proponentes interessados;
- 3.1.2 - Recebimento de envelopes de “documentos de habilitação” e “propostas de preços”;
- 3.1.3 - Abertura dos envelopes contendo os Documentos de Habilitação;
- 3.1.4 - Resultado de julgamento dos Documentos de Habilitação
- 3.1.5 - Abertura dos envelopes contendo as Propostas de Preços;
- 3.1.6 - Análise e Classificação das Propostas de Preços;
- 3.1.7 - Resultado de julgamento das Propostas de Preços;
- 3.1.8 - Apuração do menor preço e declaração de vencedor;
- 3.1.9 – Recursos.

### 4 – DA APRESENTAÇÃO DOS INTERESSADOS

- 4.1 - Cada proponente apresentar-se-á com um representante que no ato da entrega dos envelopes exibirá documento de identificação (com foto) válido, expedido por órgão oficial, entregando em seguida os Envelopes de “documentos de habilitação” e “propostas de preços”.
- 4.2 - **Todos os documentos necessários à participação na presente licitação poderão ser apresentados em original, cópia de publicações em órgão da imprensa oficial, cópia do original autenticada por cartório competente e em hipótese alguma serão autenticados na sessão por membros da comissão.**
- 4.3 - O licitante interessado poderá manifestar intenção em participar do presente processo licitatório, por meio de remessa de envio dos envelopes ou entrega no protocolo do Governo Municipal de Palmácia ou apenas entrega dos envelopes na sessão de abertura.
- 4.4 - Na hipótese de não haver expediente na data designada para a realização do ato, este será realizado no primeiro dia útil subsequente, no mesmo local e hora.

*Handwritten signature*



4.5 - Este Edital e seus elementos constitutivos, estará disponível para consulta na Comissão Permanente de Licitação da GMP, nos horários de 08h00min às 12h00min ou pelo site do Tribunal de Contas do Estado do Ceará, no endereço: <http://municipios.tce.ce.gov.br/licitacoes>.

## 5 – DA FASE DE HABILITAÇÃO

5.1 – A fase de habilitação consiste na apresentação de documentos de forma a comprovar a regularidade da proponente, conforme regulamenta o Art. 27º da Lei 8.666/93, alterada e consolidada.

5.2 - Para se habilitarem nesta licitação as licitantes deverão apresentar envelope fechado, tendo no frontispício os seguintes dizeres:

**À COMISSÃO PERMANENTE DE LICITAÇÃO  
GOVERNO MUNICIPAL DE PALMÁCIA  
TOMADA DE PREÇOS Nº 2020.09.23.01-TP  
LICITANTE: \_\_\_\_\_ CNPJ \_\_\_\_\_  
ENVELOPE “01” - DOCUMENTOS DE HABILITAÇÃO - PROPONENTE**

5.3 - O envelope “01” deverá conter os documentos a seguir relacionados, todos perfeitamente legíveis, dentro de seus prazos e validade para o dia e horário indicados no Preâmbulo do edital.

5.4 – Os **DOCUMENTOS DE HABILITAÇÃO** consistiram de:

**5.4.1. CERTIFICADO DE REGISTRO CADASTRAL – CRC**, expedido pelo Setor de Cadastro de Fornecedores/Licitação, do Governo Municipal de Palmácia, dentro da sua validade.

**5.4.2 - Relativa à HABILITAÇÃO JURÍDICA:**

5.4.2.1 - **REGISTRO COMERCIAL**, no caso de empresário individual, no registro público de empresa mercantil da Junta Comercial; devendo, no caso da licitante ser a sucursal, filial ou agência, apresentar o registro da Junta onde opera com averbação no registro da Junta onde tem sede a matriz.

5.4.2.2 - **ATO CONSTITUTIVO, ESTATUTO, CONTRATO SOCIAL CONSOLIDADO ou CONTRATO SOCIAL E TODOS OS ADITIVOS**, em vigor devidamente registrado no registro público de empresa mercantil da Junta Comercial, em se tratando de sociedades empresárias e, no caso de sociedades por ações, acompanhado de documentos de eleição de seus administradores; devendo, no caso da licitante ser a sucursal, filial ou agência, apresentar o registro da Junta onde opera com averbação no registro da Junta onde tem sede a matriz.

5.4.2.3 - **INSCRIÇÃO DO ATO CONSTITUTIVO**, no caso de sociedades simples - no Cartório de Registro das Pessoas Jurídicas acompanhada de prova da diretoria em exercício; devendo, no caso da licitante ser a sucursal, filial ou agência, apresentar o registro no Cartório de Registro das Pessoas Jurídicas do Estado onde opera com averbação no Cartório onde tem sede a matriz.

5.4.2.4 - **DECRETO DE AUTORIZAÇÃO**, em se tratando de empresa ou sociedade estrangeira em funcionamento no País, e **ATO DE REGISTRO DE AUTORIZAÇÃO PARA FUNCIONAMENTO** expedido pelo órgão competente, quando a atividade assim o exigir.

5.4.2.5 - Ata da respectiva fundação, e o correspondente registro na Junta Comercial/Cartório, bem como o estatuto com a ata de Eleição da Diretoria, na forma do artigo 18 da Lei nº 5.764/71, em se tratando de sociedade de cooperativa.

5.4.2.6 - **Documentos oficial de identificação (com foto) e prova de Cadastro de Pessoas Físicas (CPF)** do(s) sócio(s) administradores;

**5.4.3. Relativa à REGULARIDADE FISCAL E TRABALHISTA:**

5.4.3.1 - Prova de inscrição no Cadastro Nacional de Pessoas Jurídicas (CNPJ);

5.4.3.2 - Prova de inscrição no Cadastro de Contribuintes estadual ou municipal, se houver, relativo ao domicílio ou sede do licitante, pertinente ao seu ramo de atividade e compatível com o objeto contratual;

5.4.3.3 - Prova de regularidade para com a Fazenda Federal;

*BA*

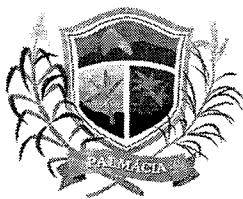

- 5.4.3.4 - Prova de regularidade para com a Fazenda Estadual;
- 5.4.3.5 - Prova de regularidade para com a Fazenda Municipal do domicílio ou sede do licitante;
- 5.4.3.6 - Prova de regularidade relativa à Seguridade Social (INSS), demonstrando situação regular no cumprimento dos encargos sociais instituídos por lei;
- 5.4.3.7 - Prova de regularidade relativa ao Fundo de Garantia por Tempo de Serviço (FGTS), demonstrando situação regular no cumprimento dos encargos sociais instituídos por lei.
- 5.4.3.8 - Prova de inexistência de débitos inadimplidos perante a Justiça do Trabalho, mediante a apresentação de certidão negativa, nos termos do Título VII-A da Consolidação das Leis do Trabalho, aprovada pelo Decreto-Lei nº 5.452, de 1º de maio de 1943.
- 5.4.3.9 - As empresas enquadradas como **Microempresas (ME)** e **Empresas de Pequeno Porte (EPP)**, conforme incisos I e II do Artigo 3º da Lei Complementar nº 123, de 14 de dezembro de 2006, e que pretenderem usufruírem de seus benefícios nesta licitação do regime diferenciado e favorecido previsto naquela lei, deverão apresentar junto aos Documentos de Habilitação:
- 5.4.3.9.1 - Declaração (com firma reconhecida em cartório) de que é enquadrada na condição de Microempresa (ME) ou Empresa de Pequeno Porte (EPP), quando for o caso, conforme modelo disposto no item 03 do ANEXO III deste Edital.
- 5.4.3.9.2 - Certidão Simplificada emitida pela Junta Comercial.
- 5.4.3.9.3 - A incorreção ou não apresentação da Declaração de enquadramento como Microempresa (ME) ou Empresa de Pequeno Porte (EPP) acompanhada da Certidão Simplificada, conforme descrita nos itens 5.4.3.9.1 e 5.4.3.9.2, impedirá a licitante de obter o tratamento diferenciado conforme a Lei Complementar nº 123/2006.
- 5.4.3.10 - As **Microempresas (ME)** e **Empresas de Pequeno Porte (EPP)**, deverão apresentar toda a documentação exigida para efeito de comprovação de **REGULARIDADE FISCAL**, mesmo que esta apresente alguma restrição, a não apresentação, gerará inabilitação imediata.
- 5.4.3.11 - Havendo alguma restrição na comprovação da regularidade fiscal, será assegurado o prazo de 5 (cinco) dias úteis, cujo termo inicial corresponderá ao momento em que o proponente for declarado o vencedor do certame, prorrogável por igual período, a critério da administração pública, para a regularização da documentação, pagamento ou parcelamento do débito e emissão de eventuais certidões negativas ou positivas com efeito de certidão negativa;
- 5.4.3.12 - A não-regularização da documentação, no prazo estabelecido, implicará decadência do direito à contratação, sem prejuízo das sanções previstas no art. 81, da Lei no 8.666/93, sendo facultado a convocação dos licitantes remanescentes, na ordem de classificação, ou a revogação da licitação, conforme o caso.

#### **5.4.4. Relativa à QUALIFICAÇÃO ECONÔMICO-FINANCEIRA:**

- 5.4.4.1 - Balanço patrimonial e demonstrações contábeis do último exercício social, já exigíveis e apresentados na forma da lei, que comprovem a boa situação financeira da empresa - vedada a sua substituição por balancetes ou balanços provisórios - podendo ser atualizados por índices oficiais quando encerrados há mais de 03 (três) meses da data de apresentação da proposta, devidamente assinados por contabilista registrado no CRC, bem como por sócio, gerente ou diretor, registrado no Órgão competente.
- 5.4.4.2 - Comprovação de boa situação financeira da empresa, feita de forma objetiva, através do cálculo de índices contábeis previstos neste edital;
- 5.4.4.2.1 - Declaração contendo os índices que comprovarão a boa situação da sociedade serão os seguintes:

**EG** = Grau de Endividamento Geral, menor ou igual a 0,60

**ILG** = Índice de Liquidez Geral, maior ou igual a 1,00

**ILC** = Índice de Liquidez Corrente, maior ou igual a 1,00

**SG** = Solvência Geral, maior ou igual a 1,00

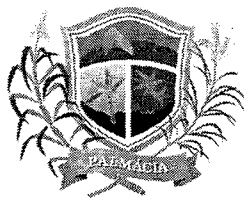

OBSERVAÇÃO: para obtenção dos índices econômicos acima citados, a licitante deverá utilizar as seguintes fórmulas:

<b>EG</b>	=	$\frac{\text{Passivo Circulante} + \text{Exigível a Longo Prazo}}{\text{Ativo Total}}$
<b>ILG</b>	=	$\frac{\text{Ativo Circulante} + \text{Realizável a Longo Prazo}}{\text{Passivo Circulante} + \text{Exigível a Longo Prazo}}$
<b>ILC</b>	=	$\frac{\text{Ativo Circulante}}{\text{Passivo Circulante}}$
<b>SG</b>	=	$\frac{\text{Ativo Total}}{\text{Passivo Circulante} + \text{Exigível a Longo Prazo}}$

5.4.4.3. Certidão negativa de falência, concordata, recuperação judicial ou extrajudicial, expedida por quem de competência na sede da pessoa jurídica, ressalvado o disposto nos subitens abaixo:

5.4.4.3.1. Na ausência da certidão negativa, a licitante em recuperação judicial deverá comprovar a sua viabilidade econômica, mediante documento (certidão ou assemelhado) emitido pela instância judicial competente; ou concessão do plano de recuperação judicial nos termos do art. 58 da Lei nº 11.101/2005; ou homologação do plano de recuperação, no caso da licitante em recuperação extrajudicial, nos termos do art. 164, §5º, da Lei nº 11.101/2005;

5.4.4.3.2. A empresa em recuperação judicial/extrajudicial com plano de recuperação concedido/homologado deverá demonstrar os demais requisitos para habilitação econômico-financeira;

5.4.4.4 - Garantia de proposta na forma estabelecida no item 7 deste Edital.

#### **5.4.5 - Relativa à QUALIFICAÇÃO TÉCNICA:**

5.4.5.1 - Certidão de Registro da Pessoa Jurídica expedida pelo Conselho Regional de Engenharia e Agronomia – CREA, da localidade da sede da PROPONENTE, que conste pelo menos um técnico profissional de nível superior habilitado na área de Engenharia Civil, com aptidão para desempenho de atividade pertinente ao objeto da licitação;

5.4.5.2 - Certidão de Registro e quitação do profissional técnico expedida pelo Conselho Regional de Engenharia e Agronomia – CREA, da localidade da sede da PROPONENTE, com aptidão para desempenho de atividade pertinente ao objeto da licitação;

5.4.5.3 - Comprovação de aptidão, feita através de atestado (s) de capacidade técnica fornecido (s) por pessoa jurídica de direito público ou privado (com firma reconhecida), que comprovem ter executado ou estar executando satisfatoriamente os serviços compatíveis com os desta licitação, acompanhado do respectivo contrato (com firma reconhecida);

#### **5.4.6 – Capacitação Técnica Profissional:**

5.4.6.1 - Apresentar comprovação da licitante de possuir em seu quadro permanente, na data prevista no preâmbulo deste Edital, profissional de nível superior na área de engenharia civil devidamente reconhecido pela entidade competente, detentor de no mínimo 01 (um) atestado ou certidão de capacidade técnica, com o respectivo acervo expedido pelo CREA, emitido por pessoa de direito público ou privado, que comprovem ter os profissionais executado obras ou serviços de engenharia de características técnicas similares a do objeto ora licitado;

5.4.6.2 - Entende-se, para fins deste edital, como pertencente ao quadro permanente: sócio, diretor ou responsável técnico;

5.4.6.2.1 - A comprovação de vinculação ao quadro permanente da licitante será feita:

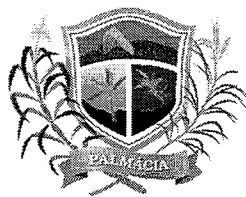

- a) Para sócio, mediante a apresentação do ato constitutivo, estatuto, contrato social consolidado ou contrato social e todos os aditivos;
- b) Para diretor, mediante a apresentação da ata de eleição e posse da atual diretoria, devidamente registrada junto ao órgão competente;
- c) Se o responsável técnico não for sócio e/ou diretor da empresa, a comprovação se dará mediante a apresentação da cópia da Carteira de Trabalho e Previdência Social (CTPS) - devidamente assinada;
- d) Contrato de prestação de serviço.

5.4.6.3 - Com base no artigo 43, § 3º, da Lei nº 8.666/93, ao Governo Municipal de Palmácia, se reserva o direito de consultar o CNIS (Cadastro Nacional de Informações Sociais), para comprovar o vínculo empregatício do(s) responsável(is) técnico(s) detentor(es) dos atestados com o licitante;

5.4.6.4 - No caso de duas ou mais licitantes apresentarem atestados de um mesmo profissional como responsável técnico, como comprovação de qualificação técnica, ambas serão inabilitadas.

#### **5.4.7 – Capacitação Técnico-Operacional:**

5.4.7.1 – Declaração com indicação do pessoal técnico adequado e disponível para a realização do objeto da licitação, bem como a qualificação curricular de cada um dos membros da equipe técnica que se responsabilizará pelos trabalhos, este documento deverá ser assinado por sócio administrador ou por representante legal da empresa, e deverá estar com firma reconhecida;

5.4.7.2 - O(s) profissional(is) responsável(is) técnico(s) indicado(s), cujo(s) nome(s) constar(em) na Certidão de Registro e Quitação de Pessoa Jurídica da licitante junto ao Conselho Regional de Engenharia e Agronomia – CREA, na condição de responsável técnico da empresa, deverá(ão) ser o(s) detentor(es) do atestado E/OU certidão de capacidade técnica;

5.4.7.3 - O licitante deverá juntar declaração expressa assinada pelo(s) Responsável(is) Técnico(s), detentor(es) do(s) atestado(s) E/OU certidão(ões) de capacidade técnica, com firma reconhecida, informando que o(s) mesmo(s) concorda(m) com a inclusão de seu(s) nome(s) na participação permanente dos serviços na condição de profissional(is) responsável(is) técnico(s);

#### **5.4.8 - Relativo à VISTA TÉCNICA:**

5.4.8.1 - Declaração emitida pelo responsável legal da empresa de que o licitante tem pleno conhecimento das condições necessárias para a execução dos serviços, inclusive quanto ao local, características e grau de complexidade existente na área, bem como, das peculiaridades que possam implicar direta ou indiretamente na execução do objeto.

5.4.8.2 - Caso haja interesse por parte do licitante de realizar visita técnica no local onde serão realizados os serviços, a fim de tomar conhecimento das condições e peculiaridades, a mesma deverá ser previamente agendada, devendo os interessados marcar o dia pelo **telefone (085) 9.9159-1257**, (tratar com **Rodrigo Lima Bezerra**), ou pelo e-mail **obras@palmacia.ce.gov.br** e somente serão válidas se realizada pelo(s) profissional(is) ou responsável(is) técnicos da empresa;

5.4.8.3 - Havendo visita técnica, será emitido Atestado de visita técnica, firmado pelo Engenheiro da Prefeitura do Município de Palmácia, de que a proponente, através do seu responsável, visitou o local onde serão executados os serviços, tomando pleno conhecimento dos projetos, das condições e da natureza do trabalho.

5.4.8.4 - O responsável por mais de uma empresa deverá indicar qual empresa está representando. Não será emitido atestado de visita em nome do mesmo responsável para mais de uma empresa.

5.4.8.5 - O ATESTADO DE VISITA SOMENTE SERÁ FORNECIDO AO RESPONSÁVEL DA EMPRESA.

#### **5.4.9 – Relativo aos Demais Documentos de Habilitação:**

5.4.9.1 - Alvará de Funcionamento;

5.4.9.2 - Declaração (com firma reconhecida) de que, em cumprimento ao estabelecido na Lei nº 9.854, de 27/10/1999, publicada no DOU de 28/10/1999, e ao inciso XXXIII, do artigo 7º, da Constituição Federal, não emprega menores de 18 (dezoito) anos em trabalho noturno, perigoso ou insalubre, nem emprega menores de 16 (dezesseis) anos em trabalho algum, salvo na condição de





aprendiz, a partir de 14 (quatorze) anos, conforme modelo (**ANEXO III, ITEM 02**) constante dos Anexos deste edital;

5.4.9.3 - Declaração (com firma reconhecida) expressa de integral concordância com os termos deste edital e seus anexos, conforme modelo (**ANEXO III, ITEM 02**) constante dos Anexos deste edital;

5.4.9.4 – Declaração (com firma reconhecida), sob as penalidades cabíveis, de inexistência de fato superveniente impeditivo da habilitação, ficando ciente da obrigatoriedade de declarar ocorrências posteriores, (art.32, §2º, da Lei nº 8.666/93), conforme modelo (**ANEXO III, ITEM 02**) constante dos Anexos deste edital;

5.4.9.5 - No caso de licitantes devidamente cadastrados no Governo de Palmácia, a documentação mencionada no item 5.4.2 e os subitens 5.4.3.1 ao 5.4.3.8, 5.4.4.1, 5.4.4.2 e 5.4.4.3 deste Edital poderão ser substituídos pela apresentação do Certificado de Registro Cadastral (CRC) válido junto ao Governo Municipal de Palmácia, assegurado, neste caso, aos demais licitantes, o direito de acesso aos dados nele constantes), o qual deverá ser entregue acompanhado de todos os demais documentos tratados neste edital na qual não haja a possibilidade de substituição, tratada anteriormente, cuja autenticidade e prazo de validade serão analisados pela Presidente;

5.4.9.6 – A documentação constante do Cadastro de Fornecedores do Governo Municipal de Palmácia deverá também se encontrar dentro do prazo de validade e atender ao disposto neste edital.

**5.4.9.7 - Todos os documentos necessários à participação na presente licitação poderão ser apresentados em original, cópia de publicações em órgão da imprensa oficial, cópia do original autenticada por cartório competente e em hipótese alguma serão autenticados na sessão por membros da comissão.**

5.4.9.8 - Cada face de documento reproduzida deverá corresponder a uma autenticação, ainda que diversas reproduções sejam feitas na mesma folha, todos perfeitamente legíveis.

5.4.9.9 - Caso na autenticação conste expressamente que a mesma se refere ao verso e ao anverso do documento, a exigência referente à autenticação de todas as faces do documento fica sem validade.

5.4.9.10 - Não serão aceitos documentos apresentados por meio de fitas, discos magnéticos, filmes ou cópias em fac-símile, mesmo autenticadas, admitindo-se fotos, gravuras, desenhos, gráficos ou catálogos apenas como forma de ilustração das propostas de preço.

5.4.10 - Os documentos necessários à participação na presente licitação, compreendendo os documentos referentes à habilitação, à proposta de preço e seus anexos, deverão ser apresentados no idioma oficial do Brasil.

5.4.11 - As proponentes ficam obrigadas ainda, a cumprirem além das exigências editalícias, as leis especiais às quais se enquadram e se amparam.

5.4.12 - Quaisquer documentos necessários à participação no presente certame licitatório, apresentados em língua estrangeira, deverão ser autenticados pelos respectivos consulados e traduzidos para o idioma oficial do Brasil, por tradutor juramentado.

5.4.13 - Caso o documento apresentado seja expedido por instituição que regulamente a disponibilização do documento pela Internet, a Comissão Permanente de Licitação verificará a autenticidade do mesmo através de consulta eletrônica.

5.4.14 - Caso o documento apresentado seja expedido por instituição pública que esteja com seu funcionamento paralisado no dia de recebimento dos envelopes, a licitante deverá, sob pena de ser inabilitada, apresentar o referido documento constando o termo final de seu período de validade coincidindo com o período da paralisação e deverá, quando do término da paralisação, sob pena de ser inabilitada supervenientemente, levar o documento à Comissão Permanente de Licitação nas condições de autenticação exigidas por este edital, para que seja apensado ao processo de licitação. Caso o processo já tenha sido enviado ao órgão de origem da licitação, deverá a licitante levá-lo a esta instituição para que o mesmo se proceda.

**5.4.15 - As certidões exigidas (para aquelas cuja validade possa expirar), quando não contiverem prazo de validade expressamente determinado, não poderão ter suas datas de**

*Handwritten signature*

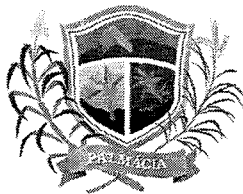

expedição superiores a 30 (trinta) dias anteriores a data de abertura da presente licitação ou então apresentar declaração ou regulamentação do órgão emissor que disponha sobre a sua validade para o documento em questão.

5.4.16 - Os licitantes que apresentaram documentos de habilitação em desacordo com as descrições anteriores, defeituosos quanto ao seu conteúdo e forma e ilegíveis serão **INABILITADOS**, sendo eliminados, não podendo participar da fase subsequente do processo licitatório.

5.4.17 - Somente serão aceitos os documentos acondicionados no envelope "01", não sendo admitido posteriormente o recebimento de qualquer outro documento, nem permitido à licitante fazer qualquer adendo em documento entregue à Comissão Permanente de Licitação.

5.4.18 - A Comissão poderá, também, solicitar original de documento já autenticado, para fim de verificação, sendo a empresa obrigada apresentá-lo no prazo máximo de 48 (quarenta e oito) horas contados a partir da solicitação, sob pena de, não o fazendo, ser inabilitada.

5.4.19 - A solicitação feita durante a sessão de habilitação deverá ser registrada em Ata.

## 6 – DA FASE DE PROPOSTAS DE PREÇOS

6.1 - A licitante deverá entregar à Comissão, juntamente dos envelopes contendo os Documentos de Habilitação, até a hora e dia previstos neste Edital, as **PROPOSTAS DE PREÇOS** devendo ser confeccionada no mínimo em **01 (uma) via**, em envelope fechado e opaco, rubricado no fecho, contendo na parte externa os seguintes dizeres:

**À COMISSÃO PERMANENTE DE LICITAÇÃO**  
**GOVERNO MUNICIPAL DE PALMÁCIA**  
**TOMADA DE PREÇOS Nº 2020.09.23.01-TP**  
**LICITANTE: \_\_\_\_\_ CNPJ \_\_\_\_\_**  
**ENVELOPE "02" – PROPOSTAS DE PREÇOS PROPONENTE**

6.2 – Na proposta de preços, será composta pelo conjunto, sendo a **PROPOSTA COMERCIAL, PLANILHA ORÇAMENTÁRIA, CRONOGRAMA FÍSICO FINANCEIRO, PLANILHA DE COMPOSIÇÃO DO B.D.I. (BONIFICAÇÃO E DESPESAS INDIRETAS), PLANILHA DE COMPOSIÇÃO DE ENCARGOS SOCIAIS, PLANILHA DE COMPOSIÇÃO DE PREÇOS UNITÁRIOS E RESUMO DOS SERVIÇOS**, devendo todos serem confeccionados a máquina, impressão, ou a letra de fôrma, em papel timbrado, sem emendas, rasuras ou entrelinhas, datadas, assinadas e com identificação, do(s) responsável(is) legais da Empresa e Engenheiro, rubricadas todas as vias e deverá constar os seguintes dados:

a) Serviços a serem executados, iguais ao objeto desta licitação, conforme Projeto Básico/Termo de Referência;

b) Preço Global por quanto a licitante se compromete executar os serviços objeto desta Licitação, expresso em reais em algarismo e por extenso;

c) Prazo de validade da Proposta, que será de, no mínimo, 60 (sessenta) dias;

d) Prazo de vigência do contrato que será de **12 (DOZE) MESES**, sendo que o prazo de execução será conforme o estabelecido no Projeto Básico/Termo de Referência e Projeto de Engenharia, sendo admitida prorrogação, nos termos do art. 57, inciso II, da Lei nº 8.666/93 e alterações posteriores.

6.2.1 **ORÇAMENTO(S) DETALHADO(S)**, contendo de cada item a especificação do Grupo/Subgrupo/Serviço, a quantidade, a unidade, o preço unitário e o preço total, em algarismo, e o preço Global do orçamento, assinado pelo responsável da Empresa e Engenheiro responsável, contendo ainda:

a) Planilha de preços unitários que deram margem aos resultados apresentados na proposta, com duas casas decimais, sem erros de arredondamentos;

b) Planilha de Composição de Preços Unitários, para cada serviço constante do orçamento

*[Handwritten signature]*



apresentado, contendo todos os insumos e coeficientes de produtividade necessários à execução de cada serviço, quais sejam equipamentos, mão-de-obra, totalização de encargos sociais, insumos, transportes, BDI, totalização de impostos e taxas, e quaisquer outros necessários à execução dos serviços;

c) Planilha analítica de encargos sociais;

d) Planilha analítica de impostos e taxas;

e) Composição analítica da taxa de B.D.I. (Benefícios e Despesas Indiretas);

6.3 - Os valores contidos nos orçamentos serão considerados em moeda corrente nacional (REAL) mesmo que não contenham o símbolo da moeda (R\$);

6.4 - Os preços constantes das Propostas de Preços da licitante deverá conter apenas duas casas decimais após a vírgula, cabendo ao licitante proceder ao arredondamento ou desprezar os números após as duas casas decimais dos centavos.

6.5 - Independente de declaração expressa, fica subentendida que no valor proposto estão incluídas todas as despesas necessárias à execução dos serviços, inclusive as relacionadas com:

6.5.1 - Encargos sociais, trabalhistas, previdenciários e outros;

6.5.2 - Tributos, taxas e tarifas, emolumentos, licenças, alvarás, multas e/ou qualquer infrações;

6.5.3 - Seguros em geral, da infortunística e de responsabilidade civil para quaisquer danos e prejuízos causados à Contratante e/ou a terceiros, gerados direta ou indiretamente pela execução dos serviços.

6.6 - Serão DESCLASSIFICADAS as propostas que:

6.6.1 - Apresentarem preços superiores ao limite estabelecido ou manifestadamente inexequíveis;

6.6.2 - Apresentarem preços inferiores a 70% (setenta por cento) do menor dos seguintes valores a saber:

a) Média aritmética dos valores das propostas superiores a 50% (cinquenta por cento) do valor orçado pela Administração, ou

b) Valor orçado pela Administração.

6.6.3 - Apresentarem condições ilegais, omissões, erros e divergência ou conflito com as exigências deste Edital.

6.6.4 - Proposta em função da oferta de outro competidor na licitação.

6.6.5 - Preço unitário inexistente, simbólico ou irrisório, havido assim como aquele incompatível com os preços praticados no mercado, conforme a Lei nº 8.666/93 e suas alterações.

6.6.6 - Preço unitário e/ou global excessivo, assim entendido como aquele superior ao orçado pelo GMP, estabelecido no Projeto Básico/Termo de Referência e Projeto Básico de Engenharia.

6.6.7 - Preços unitários e/ou globais inexequíveis na forma do Art. 48 da Lei das Licitações.

6.6.8 - Quantitativos divergentes dos constantes na Planilha de preços estimados.

6.6.9 - Propostas que não atendam ao item 6 do edital.

## 7 – DA GARANTIA

7.1 - Será exigido do(s) licitante(s), junto com os demais documentos exigidos no item 5, e seus subitens do Edital, a apresentação de prova de garantia de sua respectiva proposta, no montante de **R\$ 694.58 (Seiscentos e noventa e quatro reais e cinquenta e oito centavos)**, correspondente a 1% (um por cento) do valor estimado da licitação, nos termos do artigo 31, inciso III, da Lei n.º 8.666/93, que deverá ser entregue juntamente com os demais documentos de habilitação de que trata o item 5 e seus subitens deste Edital, no respectivo envelope.

7.2 - A licitante poderá optar por uma das seguintes modalidades de garantia:

a) caução em dinheiro ou títulos da dívida pública;

b) seguro-garantia;

c) fiança bancária.

7.2.1 - Optando por caução em dinheiro, o original ou cópia autenticada, devidamente pago e autenticado, do comprovante de Documento de Arrecadação Municipal – DAM, em nome do Governo Municipal de Palmácia, situada a Praça 7 de Setembro, nº 635 – Centro – PALMÁCIA, o



qual deverá ser apresentado com os documentos de habilitação para fins de comprovação do item 7.1.

7.2.2 - Caso a modalidade de garantia recaia em títulos da dívida pública, o original juntamente com os documentos descritos no subitem 7.2.2.1, deverá ser anexado aos documentos de habilitação para fins de comprovação do item 7.1.

7.2.2.1 - Os títulos da dívida pública devem estar acompanhados, obrigatoriamente, de documento emitido pela SECRETARIA DO TESOUREIRO NACIONAL que atestará a sua validade, exequibilidade e avaliação de resgate atual, e das seguintes comprovações:

a) Origem/aquisição mediante documento respectivo e lançamento contábil por meio de registro no balanço patrimonial da licitante;

b) Apresentar documento, emitido por entidade ou organismo oficial, dotado de fé pública, demonstrando a correção atualizada monetariamente do título (realizada até seis meses anteriores a data marcada para apresentação da dita garantia), conforme parâmetros definido pelo Ministério da Fazenda;

c) Serão aceitos apenas e tão somente títulos com vencimentos passíveis de resgate incontestável sob nenhum aspecto, até a data correspondente ao prazo de validade da proposta de preços.

d) Presumem-se como autênticos os títulos oferecidos pela licitante, reservando-se ao Governo Municipal de Palmácia o direito de averiguar a sua autenticidade. Em se constatando indícios de fraude, se obriga a oferecer denúncia ao Ministério Público.

7.2.3 - Caso a modalidade de garantia escolhida seja a fiança bancária, o licitante entregará o documento no original ou cópia autenticada, fornecido pela instituição que a concede, do qual deverá obrigatoriamente, constar:

7.2.3.1 - Beneficiário: Governo Municipal de PALMÁCIA.

7.2.3.2 - Objeto: Garantia da participação na TOMADA DE PREÇOS N.º 2020.09.23.01-TP

7.2.3.3 - Valor: 1% (um por cento) do valor estimado da licitação.

7.2.3.4 - Prazo de validade: mínimo de 120 (cento e vinte) dias.

7.2.3.5. O documento original ou cópia autenticada relativo a fiança bancária, conforme estabelecido no item 7.2.3 e subitens o qual deverá ser anexado aos documentos de habilitação para fins de comprovação do item 7.1.

7.2.4 - Caso a modalidade de garantia seja seguro-garantia, o licitante deverá fazer a comprovação da apólice ou de documento hábil expedido pela seguradora, cuja vigência será de, no mínimo, 120 (cento e vinte) dias contados a partir da data do recebimento dos envelopes, o qual deverá ser anexado aos documentos de habilitação para fins de comprovação do item 7.1.

7.3 - A garantia de manutenção de proposta será liberada até 5 (cinco) dias úteis após esgotada as fases de habilitação (Documentos de Habilitação) ou de classificação (Propostas Comerciais), para as empresas inabilitadas ou desclassificadas, ou após a adjudicação, exceto para a vencedora da licitação, que será liberada no mesmo prazo, após a data de assinatura de Contrato.

7.4 - Para efeito da devolução de que trata o subitem anterior, a garantia prestada pela LICITANTE, quando em dinheiro, será atualizada monetariamente, por meio da aplicação da Caderneta de Poupança, calculada "pro rata die".

7.5 - A garantia da proposta poderá ser executada:

a) se o licitante retirar sua proposta comercial durante o prazo de validade da mesma;

b) se o licitante não firmar o contrato.

## **8 – DOS PROCEDIMENTOS**

8.1 - Os envelopes "01" – Documentos de Habilitação e "02" – Proposta de Preços, todos fechados, serão recebidos pela Comissão no dia, hora e local definidos no preâmbulo deste Edital.

8.2 - Após o(a) Presidente(a) da Comissão receber os Envelopes "01" e "02" e declarar encerrado o prazo de recebimento dos Envelopes, nenhum outro será recebido e nem serão aceitos outros documentos que não os existentes nos referidos envelopes.



8.3 - A Presidente da Comissão Permanente de Licitação informará a abertura dos envelopes contendo a documentação de habilitação.

8.4 - Em seguida, os licitantes rubricarão os envelopes contendo as Propostas de Preços – “02”, ficando a comissão em posse dos mesmos até a abertura e julgamento respectivo.

8.4.1. Se antes do início da sessão for constatada a comunhão de sócios, cooperados, diretores ou representantes entre licitantes participantes, somente uma delas poderá participar do certame.

8.5 - Posteriormente, serão abertos os envelopes contendo os documentos exigidos para fins de habilitação. A Comissão examinará os aspectos relacionados com a suficiência, a formalidade, a idoneidade e a validade dos documentos, além de conferir se as cópias porventura apresentadas estão devidamente autenticadas pelo Cartório competente ou se são idênticas aos documentos originais, nas quais deverão ser apresentados.

8.5.1. Se constatada a comunhão de sócios, cooperados, diretores ou representantes entre licitantes participantes após a abertura dos envelopes contendo os documentos de habilitação, os respectivos participantes serão automaticamente desclassificados do certame.

8.5.2 - Será inabilitada a licitante que deixar de apresentar qualquer um dos documentos exigidos no envelope “01”, ou apresentá-los em desacordo com as exigências do presente Edital.

8.6 - Os documentos de habilitação serão rubricados pelos membros da Comissão e licitantes interessados como representantes das proponentes, que examinarão e rubricarão todas as folhas dos Documentos de Habilitação, em seguida, postos à disposição dos prepostos das licitantes para que os examinem e os rubriquem.

8.7 - A Comissão examinará possíveis apontamentos feitos por prepostos das licitantes, manifestando-se sobre o seu acatamento ou não.

8.8 - Se presentes os prepostos das licitantes à sessão, o (a) Presidente (a) da Comissão fará diretamente a intimação dos atos relacionados com a habilitação e inabilitação das licitantes, fundamentando a sua decisão registrando os fatos em ata. Caberá aos prepostos das licitantes declararem intenção de interpor recurso, a fim de que conste em ata e seja aberto o prazo recursal. Os autos do processo estarão com vista franqueada ao interessado na presença da Comissão.

8.9 - Caso não estejam presentes à sessão os prepostos das licitantes, a intimação dos atos referidos no item anterior será feita através do meio de publicação Oficial do Município, iniciando-se no dia útil seguinte à publicação o prazo de 05 (cinco) dias úteis previsto em lei para a entrega à Comissão das razões e contra razões de recursos a serem interpostos pelos recorrentes. A sessão será suspensa.

8.10 - Decorridos os prazos e proferida a decisão sobre os recursos interpostos, a Comissão marcará a data e horário em que dará prosseguimento ao procedimento licitatório, cuja comunicação às licitantes será feita com a antecedência mínima de 24 (vinte e quatro) horas da data marcada, através do meio de publicação Oficial do Município.

8.11 - Inexistindo recurso, ou após proferida a decisão sobre recurso interposto, a Comissão dará prosseguimento ao procedimento licitatório. Inicialmente, será devolvido ao preposto da licitante inabilitada mediante recibo, o envelope fechado que diz conter a Proposta de Preços.

8.12 - Na ausência de qualquer preposto de licitante, a Comissão manterá em seu poder o referido envelope, que deverá ser retirado pela licitante no prazo de 30 (trinta) dias contados da data referida no aviso que marca a data da sessão de prosseguimento do procedimento licitatório.

8.13 - Será feita, em seguida, a abertura do Envelope “02”. A Comissão conferirá se foram entregues no referido envelope a Proposta e demais documentos solicitados no item 6 deste edital.

8.14 - Em seguida, a Comissão iniciará o JULGAMENTO. Inicialmente, serão examinados os aspectos formais da Proposta. O não atendimento a pelo menos uma das exigências deste Edital será motivo de DESCLASSIFICAÇÃO da proposta.

8.15 - A Comissão fará, então, o ordenamento das propostas das demais licitantes não desclassificadas pela ordem crescente dos preços nelas apresentados;

8.16 - A Comissão examinará, da licitante cuja proposta está em primeiro, segundo e terceiro lugar, a Proposta de Preços. Não sendo encontrados erros a Comissão declarará a licitante classificada em primeiro lugar como vencedora desta licitação.



8.17 - Caso seja encontrado erro ou erros a Comissão promoverá desclassificação da proposta e fará a mesma verificação com relação à proposta da licitante que apresentou o segundo menor preço e assim sucessivamente, observada a ordem crescente dos valores das propostas de preços, até que uma mesma empresa tenha sua Proposta de Preços em conformidade com todos os requisitos do Edital.

8.18 - A Comissão não considerará como erro as diferenças por ventura existentes nos centavos, decorrentes de operações aritméticas, desde que o somatório das diferenças nos centavos não ultrapasse o valor em real correspondente a 0,1% (zero vírgula um por cento) do valor global da Proposta da licitante.

8.19 - Caso duas ou mais licitantes que não tenham sido desclassificadas apresentem suas propostas com preços iguais, a Comissão fará sorteio para classificá-las, e adotará os procedimentos previstos neste capítulo.

8.20 - Caso a proponente com proposta de preços classificada em 1º (primeiro) lugar, não seja **Microempresa (ME)** ou **Empresa de Pequeno Porte (EPP)**, a Comissão procederá de acordo com os subitens a seguir:

8.20.1 - Fica assegurado, como critério de desempate o exercício do direito de preferência para a **Microempresa (ME)** ou **Empresa de Pequeno Porte (EPP)**, devendo a licitante estar presente para poder exercer mencionado direito à sessão pública de divulgação do julgamento da análise das propostas de preços.

8.20.1.1 - Caso haja suspensão da sessão na data inicialmente estabelecida, a Comissão marcará previamente nova data de prosseguimento, ficando à cargo do licitante a obrigatoriedade de comparecimento para o uso deste benefício.

8.20.2 - Entende-se por empate aquelas situações em que as propostas apresentadas pelas microempresas e empresas de pequeno porte sejam iguais ou até 10% (dez por cento) superiores à proposta mais bem classificada, depois de ordenadas as propostas de preços em ordem crescente dos preços ofertados.

8.20.3 - Para efeito do disposto no subitem 8.20.1, ocorrendo empate, a Comissão procederá da seguinte forma:

a) A microempresa ou empresa de pequeno porte melhor classificada poderá apresentar proposta de preço inferior àquela considerada vencedora do certame, situação em que será classificada em primeiro lugar e consequentemente declarada vencedora do certame.

b) Não ocorrendo a contratação da microempresa ou empresa de pequeno porte, na forma da alínea anterior, serão convocadas as remanescentes que porventura se enquadrem na hipótese do subitem 8.20.2, na ordem classificatória, para o exercício do mesmo direito.

8.20.4 - No caso de equivalência dos valores apresentados pelas microempresas e empresas de pequeno porte que se encontrem no intervalo estabelecido no subitem 8.20.2, será realizado sorteio entre elas para que se identifique aquela que primeiro poderá apresentar nova proposta de preços, que deverá ser registrada em ata.

8.20.5 - Na hipótese de não-contratação nos termos previstos no subitem acima, o objeto licitado será adjudicado em favor da proposta originalmente vencedora do certame.

8.20.6 - Ocorrendo à situação prevista no subitem 8.20.3, a microempresa ou empresa de pequeno porte mais bem classificada será convocada para apresentar nova proposta de preços após solicitação da Comissão. Todos os atos deverão constar da ata dos trabalhos.

8.20.7 - A Comissão, após os procedimentos previstos nos itens anteriores deste capítulo, suspenderá a sessão a fim de que seja lavrada Ata a ser assinada pelos membros da Comissão e pelos prepostos dos licitantes que participam da licitação.

8.20.8 - Se presentes os prepostos das licitantes à sessão, o (a) Presidente (a) da Comissão fará diretamente a intimação dos atos relacionados com o julgamento das propostas, fundamentando a sua decisão e registrando os atos em ata. Caberá aos prepostos das licitantes se manifestarem sobre a intenção de interpor ou não recurso, a fim de que conste em ata e seja aberto o prazo recursal. Os autos do processo estarão com vista franqueada ao interessado ou interessados na presença da Comissão.



8.20.9 - Caso não estejam presentes à sessão os prepostos das licitantes, a intimação dos atos referidos no item anterior será feita através da Imprensa Oficial do Município, conforme estabelecida na Lei Municipal nº 319/2013 de 08 de janeiro de 2013, e em jornal de grande circulação, iniciando-se no dia útil seguinte à publicação o prazo de 05 (cinco) dias úteis previsto em lei para a entrega a Comissão das razões de recursos a serem interpostos pelos recorrentes. A sessão será suspensa.

8.20.10 - As dúvidas que surgirem durante as reuniões serão esclarecidas pelo(a) Presidente(a) da Comissão, na presença dos prepostos das licitantes.

8.20.11 - À Comissão é assegurado o direito de suspender qualquer sessão e marcar seu reinício para outra ocasião, fazendo constar esta decisão da Ata dos trabalhos. No caso, os envelopes ainda não abertos deverão ser rubricados pelos membros e pelos licitantes interessados.

8.20.12 - A Comissão poderá, para analisar os Documentos de Habilitação, as Propostas, solicitar pareceres técnicos e suspender a sessão para realizar diligências a fim de obter melhores subsídios para as suas decisões.

8.20.13 - Todos os documentos ficam sob a guarda da Comissão Permanente de Licitação, até a conclusão do procedimento.

8.20.14 - No caso de decretação de feriado que coincida com a data designada para entrega dos envelopes "01" e "02" e suas aberturas, esta licitação se realizará no primeiro dia útil subsequente, na mesma hora e mesmo local, podendo, no entanto, a Comissão definir outra data, horário e até local, fazendo a publicação e divulgação na mesma forma do início.

8.20.15 - A Comissão não considerará qualquer oferta de vantagens não prevista neste Edital, nem preço ou vantagem baseada nas propostas das demais licitantes.

8.20.16 - Ocorrendo discrepância entre qualquer preço numérico ou por extenso, prevalecerá este último.

8.20.17 - Quando todas as licitantes forem inabilitadas ou todas as propostas forem desclassificadas, em não havendo intenção de interposição de recurso por parte de licitante, a Comissão poderá fixar às licitantes prazo de 08 (oito) dias úteis para a apresentação de nova documentação ou de outras propostas.

8.20.18 - Abertos os envelopes contendo as Propostas, após concluída a fase de habilitação, não cabe desclassificar a proposta por motivo relacionado com a habilitação, salvo em razão de fato superveniente ou só conhecido após o julgamento.

## 9 - DA ADJUDICAÇÃO E HOMOLOGAÇÃO

9.1 - A Comissão emitirá TERMO DE JULGAMENTO contendo o resultado do deste Edital, com classificação das licitantes, que estará assinado pelos membros que dela participaram.

9.2 - Adjudicação desta licitação e a Homologação do seu objeto em favor da licitante cuja proposta de preços seja classificada em primeiro lugar são de competência do Secretário(a)/ Gestores Municipal de Palmácia.

9.3 - O (s) Secretário (a) Municipal Competente se reserva o direito de não homologar e revogar a presente licitação, por razões de interesse público decorrente de fato superveniente devidamente comprovado, mediante parecer escrito e fundamentado sem que caiba a qualquer das licitantes o direito.

## 10 - DO CONTRATO

10.1 - O Município de Palmácia, através da Secretária(a) Municipal/Gestores e a licitante vencedora desta licitação assinarão contrato, no prazo de **05 (CINCO) DIAS ÚTEIS**, contados da data da convocação para este fim expedida pelo Governo Municipal sob pena de decair do direito à contratação.

10.1.1 - A convocação do licitante vencedor se dará através de publicação em jornal de grande circulação ou correspondência com Aviso de Recebimento ou, ainda, através de endereço





eletrônico válido a ser fornecido pelo Licitante na fase de habilitação e fase de proposta, conforme modelo fornecido.

10.1.2 - É de inteira responsabilidade dos Licitantes manter seus dados cadastrais devidamente atualizados, incluindo endereço eletrônico, o qual poderá servir de forma de comunicação para todos os atos do processo.

10.1.3 - O licitante que não atender justificadamente a convocação no prazo assinalado no item 10.1 será enquadrado no teor do art. 81 da Lei nº 8.666/93, ocasião em que será convocado a licitante classificada em segundo lugar, sem prejuízo de abertura de processo administrativo para aplicação das penalidades cabíveis e insertas na mesma lei.

10.2 - A recusa injusta da licitante vencedora em assinar o Contrato, aceitar ou retirar o instrumento equivalente dentro do prazo estabelecido pelo órgão contratante caracteriza o descumprimento total da obrigação assumida, sujeitando-a a multa de 10% (dez por cento) sobre o valor global do serviço constante de sua proposta de preços.

10.3 - A execução do Contrato deverá ser acompanhada e fiscalizada por representante do Governo Municipal de Palmácia especialmente designado.

10.3.1 - O representante do Governo Municipal de Palmácia anotar em registro próprio todas as ocorrências relacionadas com a execução do contrato, determinando o que for necessário à regularização das faltas ou defeitos observados.

10.3.2 - As decisões e providências que ultrapassarem a competência do representante deverão ser solicitadas a seus superiores em tempo hábil para a adoção das medidas convenientes.

10.4 - A Contratada deverá manter preposto (s), aceito pelo Governo Municipal, no local a ser prestado o serviço, para representá-lo na execução do contrato.

10.4.1 - Fica a contratada na obrigação de manter, durante toda a execução do contrato, em compatibilidade com as obrigações por ele assumidas, todas as condições de habilitação e qualificação exigidas na licitação.

10.5 - A Contratada é responsável pelos encargos trabalhistas, previdenciários, fiscais e comerciais resultantes da execução do contrato.

10.6 - Prazo de execução será o estabelecido no Projeto Básico/Termo de Referência, sendo admitida prorrogação nos termos do art. 57 da Lei nº 8.666/93, iniciados no prazo máximo de 05 (cinco) dias, após a emissão da ordem de serviços, nos locais determinados pela Unidade Gestora.

10.7 - O contrato terá vigência por **12 (DOZE) MESES**, contados a partir da data da assinatura do contrato.

10.8 - A prorrogação de prazo deverá ser justificada por escrito e previamente autorizada pelo Secretário (a) / Gestores Municipal de Palmácia.

10.9 - Ocorrerá a rescisão do contrato, independentemente de interpelação judicial ou extrajudicial e sem que caiba à Contratada direito a indenização de qualquer natureza, ocorrendo qualquer dos seguintes casos:

10.9.1 - não cumprimento ou cumprimento irregular das cláusulas contratuais ou da legislação vigente;

10.9.2 - lentidão na execução dos serviços, levando o Governo Municipal a presumir pela não conclusão dos mesmos nos prazos estipulados;

10.9.3 - cometimento reiterado de erros na execução dos serviços;

10.9.4 - concordata, falência ou dissolução da firma ou insolvência de seus sócios, gerentes ou diretores;

10.9.5 - alteração social ou a modificação da finalidade ou de estrutura da empresa, que prejudique a execução do contrato;

10.9.6 - razões de interesse público, de alta relevância de amplo conhecimento, justificados e determinados pelo Governo Municipal;

10.9.7 - O atraso superior a 30 (trinta) dias dos pagamentos devidos pelo Governo, decorrentes de serviços, ou parcelas destes já recebidos ou executados, salvo em caso de calamidade pública, grave perturbação da ordem interna ou guerra, assegurado à Contratada o direito de optar pela suspensão do cumprimento de suas obrigações até que seja normalizada a situação;





10.10 - A rescisão amigável do contrato, por acordo entre as partes, deverá ser precedida de autorização escrita e fundamentada do Ordenador de Despesas.

10.11 - É facultada ao Governo Municipal de PALMÁCIA, quando o convocado não assinar termo do contrato no prazo e nas condições estabelecidas neste Edital convocar os licitantes remanescentes, na ordem de classificação, para fazê-lo em igual prazo e nas mesmas condições propostas pelo primeiro classificado, inclusive quanto aos preços atualizados, de conformidade com este Edital, ou revogar esta licitação.

10.12 - Ao Governo Municipal de PALMÁCIA poderá, a seu critério, determinar a execução antecipada de serviços, obrigando-se a Contratada a realizá-los.

## **11 - DOS ACRÉSCIMOS E/OU SUPRESSÕES AO CONTRATO**

11.1 - À Contratante caberá o direito de promover acréscimos ou supressões nos serviços, que se fizerem necessários, até o limite correspondente a 25% (vinte e cinco por cento) do valor inicial do contrato, e, no caso particular de reforma, até o limite de 50% (cinquenta por cento), mantendo-se as demais condições do contrato nos termos do art. 65, inciso I, parágrafo 1º, da Lei nº 8.666/93.

11.2 - Caso haja acréscimo ou diminuição no volume dos serviços este será objeto de Termo Aditivo ao contrato, após o que será efetuado o pagamento, calculado nos termos do item 11.1.

## **12 - DO PAGAMENTO, DO REAJUSTAMENTO E REEQUILÍBRIO ECONÔMICO-FINANCEIRO**

12.1- Os pagamentos serão feitos de acordo com a realização dos serviços, em até 30 (trinta) dias do mês subsequente ao adimplemento da obrigação e encaminhamento da documentação tratada neste subitem, observadas as disposições editalícias, através de crédito na Conta Bancária do fornecedor ou através de cheque nominal, de acordo com os valores contidos na Proposta de Preços do licitante em conformidade com projeto básico.

12.2 - O valor do presente Contrato não será objeto de reajuste antes de decorridos 12 (doze) meses da data da proposta, hipótese na qual poderá ser utilizado o IGP-M da Fundação Getúlio Vargas.

12.3 - **REEQUILÍBRIO ECONÔMICO-FINANCEIRO:** Na hipótese de sobrevirem fatos imprevisíveis, ou previsíveis porém de consequências incalculáveis, retardadores ou impeditivos da execução do ajustado, ou ainda, em caso de força maior, caso fortuito ou fato do príncipe, configurando álea econômica extraordinária e extracontratual, poderá, mediante procedimento administrativo onde reste demonstrada tal situação e termo aditivo, ser restabelecida a relação que as partes pactuaram inicialmente entre os encargos do contratado e a retribuição da Administração para a justa remuneração do fornecimento, objetivando a manutenção do equilíbrio econômico-financeiro inicial do contrato, na forma do artigo 65, II, "d" da Lei Federal n.º 8.666/93, alterada e consolidada.

12.4 - Independentemente de declaração expressa, fica subentendido que, no valor pago pelo contratante, estão incluídas todas as despesas necessárias à execução dos serviços, inclusive as relacionadas com materiais, equipamentos e mão-de-obra.

## **13 - DOS RECURSOS ORÇAMENTÁRIOS**

13.1 - A despesa ocorrerá à conta de recursos específicos consignados no respectivo Orçamento do Governo Municipal de Palmácia – **RECURSO PRÓPRIO /RECURSO ORDINÁRIO**, na (s) seguinte(s) Dotação(ões) Orçamentária(s) respectivamente: 03.01.04.122.0001.2.007.0000. Elemento de despesa: 3.3.90.91.00, Subelemento: 3.3.90.91.96 Fonte: 1001000000.

## **14 - DOS RECURSOS**

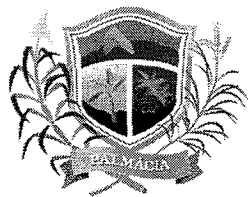

14.1 - Das decisões proferidas pela Comissão Permanente de Licitação caberão recursos no prazo de 05 (cinco) dias úteis contados da intimação do ato.

14.2 - Os recursos deverão ser dirigidos ao Secretário (a)/ Gestores Municipal de Palmácia, interpostos mediante petição datilografada, devidamente arrazoada subscrita pelo representante legal da recorrente, que comprovará sua condição como tal.

14.3 - Os recursos relacionados com a habilitação e inabilitação da licitante e do julgamento das propostas deverão ser entregues o(a) Presidente(a) ou a um dos Membros da Comissão Permanente de Licitação do Governo Municipal de Palmácia, no devido prazo, não sendo conhecidos os interpostos fora dele.

14.4 - Interposto, o recurso será comunicado aos demais licitantes, que poderão impugná-los no prazo de 05 (cinco) dias úteis.

14.5 - Decidido o recurso pela Comissão, deverá ser enviado, devidamente informado, o Secretário (a)/ Gestores Municipal de Palmácia, que proferirá sua decisão.

14.6 - Nenhum prazo de recurso se inicia ou corre sem que os autos do processo estejam com vista franqueada ao interessado.

14.7 - Na contagem dos prazos excluir-se-á o dia do início e incluir-se-á o do vencimento, e considerar-se-ão os dias consecutivos, exceto quando for explicitamente disposto em contrário.

## **15 - DAS PENALIDADES E DAS SANÇÕES**

15.1 - A licitante que, convocada pelo GMP para assinar o instrumento de contrato, se recusar a fazê-lo dentro do prazo previsto nesta TOMADA DE PREÇOS, sem motivo justificado aceito pela GMP, estará sujeita à suspensão temporária de participação em licitação promovida pelos órgãos do Município de PALMÁCIA, pelo prazo de 02 (dois) anos.

15.2 - O atraso injustificado na execução do contrato sujeitara a Contratada à multa de mora prevista no presente Edital, podendo o GMP rescindir unilateralmente o contrato. À contratada será aplicada, ainda, a pena de SUSPENSÃO de participação em licitação promovida pelos órgãos do Município de PALMÁCIA, pelo prazo de 02 (dois) anos, período durante o qual estará impedida de contratar com o Município de PALMÁCIA.

15.3 - Em caso de a Licitante ou Contratada ser reincidente, será declarada como inidônea para licitar e contratar com o Município de PALMÁCIA.

15.4 - As sanções previstas neste Edital serão aplicadas pelo GMP, à licitante vencedora desta licitação ou à Contratada, facultada a defesa prévia da interessada nos seguintes casos:

15.4.1 - de 5 (cinco) dias úteis, nos casos de ADVERTÊNCIA e de SUSPENSÃO;

15.4.2 - de 10 (dez) dias da abertura de vista do processo, no caso de DECLARAÇÃO DE IDONEIDADE PARA LICITAR OU CONTRATAR COM O MUNICÍPIO DE PALMÁCIA.

15.5- As sanções de ADVERTÊNCIA, SUSPENSÃO e DECLARAÇÃO DE INDONEIDADE PARA LICITAR OU CONTRATAR COM O MUNICÍPIO DE PALMÁCIA poderão ser aplicadas juntamente com as de MULTA prevista neste Edital;

15.6 - As sanções de SUSPENSÃO e de DECLARAÇÃO DE INDONEIDADE PARA LICITAR E CONTRATAR COM O MUNICÍPIO DE PALMÁCIA, poderão também ser aplicadas às licitantes ou aos profissionais que, em razão dos contratos firmados com qualquer órgão da Administração Pública Federal, Estadual e Municipal:

I - tenha sofrido condenação definitiva por praticarem, por meios dolosos, fraude fiscal no recolhimento de quaisquer tributos;

II - tenham praticados atos ilícitos visando frustrar os objetivos da licitação;

III - demonstrem possuir idoneidade para contratar com a Administração Pública em virtude de atos ilícitos praticados.

15.7 - Somente após a Contratada ressarcir o Município de PALMÁCIA pelos prejuízos causados e após decorrido o prazo de SUSPENSÃO aplicada é que poderá ser promovida a reabilitação perante a própria autoridade que aplicou a sanção.



15.8 - A declaração de idoneidade, é da competência exclusiva do Secretário (a)/ Gestores do Município de PALMÁCIA.

## **16 – CONSULTAS, RESPOSTAS, ADITAMENTO, DILIGÊNCIAS, REVOGAÇÃO E ANULAÇÃO**

16.1- Qualquer pessoa poderá solicitar esclarecimentos, providências ou impugnar este edital. No caso de impugnação, qualquer cidadão é parte legítima para impugnar um edital de licitação por irregularidade na aplicação da Lei nº 8.666/93 no prazo de até 05(cinco) dias úteis antes da data fixada para recebimento das propostas. Quando for licitante, a impugnação deverá ser realizada até o segundo dia útil que anteceder a abertura dos envelopes de habilitação.

16.1.1. Decairá do direito de impugnar os termos do edital de licitação perante a Administração a pessoa que não o fizer dentro do prazo fixado neste subitem, hipótese em que tal comunicação não terá efeito de recurso.

16.1.2. A impugnação feita tempestivamente pelo licitante não o impedirá de participar do processo licitatório até o trânsito em julgado da decisão a ela pertinente.

16.1.3. Somente serão aceitos esclarecimentos, providências ou impugnação do ato convocatório quando protocolizados perante a Comissão Permanente de Licitação da Prefeitura de Palmácia, situada à Praça 7 de Setembro, Centro, 635, CEP 62.780-000, Palmácia, Ceará, de segunda a sexta-feira, no horário de 08:00 às 12:00 horas. Não serão aceitos via e-mail.

16.2. Somente serão aceitas solicitações de esclarecimentos, providências ou impugnações mediante petição confeccionada em máquina datilográfica ou impressora eletrônica, em tinta não lavável, que preencham os seguintes requisitos:

16.2.1. O endereçamento à Presidenta da Comissão Permanente de Licitação da Prefeitura de Palmácia;

16.2.2. A identificação precisa e completa do autor e seu representante legal (acompanhado dos documentos comprobatórios) se for o caso, contendo o nome, prenome, estado civil, profissão, domicílio, número do documento de identificação, devidamente datada, assinada e protocolada na seda da Comissão Permanente de Licitação da Prefeitura de Palmácia, dentro do prazo editalício;

16.2.3. O fato e o fundamento jurídico de seu pedido, indicando quais os itens os subitens discutidos;

16.2.4. O pedido com suas especificações.

16.3. Caberá à Presidente decidir sobre a petição no prazo de 03(três) dias úteis.

16.4. A resposta do município de Palmácia, será disponibilizada a todos os interessados mediante afixação de cópia da íntegra do ato proferido pela Administração no flanelógrafo da Comissão Permanente de Licitação da Prefeitura de Palmácia, conforme disposto na Lei Orgânica do município e constituirá aditamento a estas instruções.

16.5. O aditamento prevalecerá sempre em relação ao que for aditado.

16.6. Acolhida a petição de impugnação contra o ato convocatório que importe em modificação dos termos do edital, será designada nova data para a realização do certame, exceto quando, inquestionavelmente, a alteração não afetar a formulação das propostas.

16.6.1. Qualquer modificação neste edital será divulgada pela mesma forma que se deu ao texto original, exceto quando, inquestionavelmente, a alteração não afetar a formulação das propostas.

16.7. Em qualquer fase do procedimento licitatório, à Presidenta ou a autoridade superior, poderá promover diligências no sentido de obter esclarecimentos, confirmar informações ou permitir que sejam sanadas falhas formais de documentação que complementem a instrução do processo, vedada a inclusão posterior de documento ou informação que deveria constar originalmente da proposta, ficando o prazo para a resposta.

16.7.1. Os licitantes notificados para prestar esclarecimentos adicionais deverão fazê-lo no prazo determinado pela Presidenta, sob pena de inabilitação/desclassificação.

16.8. A presente licitação poderá ser anulada em qualquer tempo, desde que seja constatada irregularidade no processo e/ou em seu julgamento, ou revogada por conveniência da Administração sem que tal ato gere qualquer indenização ao participante.

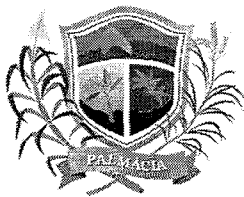

## **17 – DA TENTATIVA DE FRAUDE E FRUSTAÇÃO DOS ATOS DO PROCESSO E DEMAIS DITAMES LEGAIS**

17.1- A tentativa de fraude ou frustração dos atos e ações a serem realizados por parte dos proponentes, há qualquer momento do presente processo, poderá caracterizar o enquadramento dos mesmos nas sanções dos crimes e penas previstas do arts. 90, 93 e 96, todas da Lei Federal 8.666/93, e sendo necessário, ainda, abertura e instauração do devido processo administrativo para a averiguação e apuração dos fatos ocorridos, de forma a aplicação das devidas penalidades e punições cabíveis.

17.2 - É facultado a Comissão Permanente de Licitação, em qualquer ausência ou omissão quanto a instruções e ditames deste edital, a aplicação das normas, instrumentos e demais fontes legais do instrumento jurídico brasileiro, de forma a manter ideal e legal transcorrer dos atos e ações dos procedimentos do certame.

## **18 - DAS DISPOSIÇÕES FINAIS**

18.1 - As informações sobre esta licitação podem ser obtidas junto à Comissão de Licitação, na Sede do Governo, situada na Praça 7 de setembro, nº 635, Centro, CEP 62.780-000, Palmácia/CE, de segunda a sexta-feira, no horário de 08:00 às 12:00 horas.

18.2 - Sem que caiba aos licitantes qualquer tipo de reclamação ou indenização, fica assegurado à autoridade competente:

I - Alterar as condições do presente edital, fazendo a reposição do prazo na forma da Lei;

II - Revogar a presente licitação por razões de interesse público decorrente de fato superveniente devidamente comprovado.

18.2.1 - A autoridade competente deve anular esta licitação, por ilegalidade, mediante parecer escrito e devidamente fundamentado.

18.3 - Quaisquer esclarecimentos serão prestados pela Comissão ou pelo GMP, durante o expediente normal.

18.4 - Fica eleito o foro do MUNICÍPIO DE PALMÁCIA (CE) para dirimir qualquer dúvida na execução deste Edital.

**PALMÁCIA (CE), 25 de setembro de 2020.**

*Francisca Silvania de Sousa Alves Silva*  
**Francisca Silvania de Sousa Alves Silva**  
Presidente da C.P.L.



GOVERNO MUNICIPAL DE  
**PALMÁCIA**



ANEXO I  
PROJETO BÁSICO/TERMO DE REFERÊNCIA  
PROJETO DE ENGENHARIA  
(EM ANEXO)



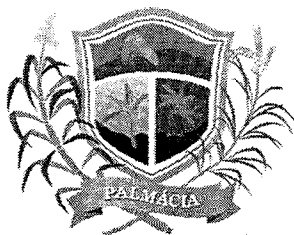

# GOVERNO MUNICIPAL DE PALMÁCIA

206  
E

## PROJETO BÁSICO / TERMO DE REFERÊNCIA

### I - INFORMAÇÕES PRIMÁRIAS SOBRE A DESPESA

<b>1. ÓRGÃO(S) SOLICITANTE(S):</b> SECRETARIA DE ADMINISTRAÇÃO.	<b>2. DESCRIÇÃO DE CATEGORIA:</b> ( ) Aquisição ( ) Prestação de Serviço (X) Obras e Serviços de Engenharia ( ) Locação de Imóveis ( ) Outros
<b>2. PROJETO BÁSICO/TERMO DE REFERÊNCIA:</b>	
<b>3. DOTAÇÃO ORÇAMENTÁRIA / ELEMENTO DE DESPESA:</b> 03.01.04.122.0001.2.007.0000/ 3.3.90.91.00/ 3.3.90.91.96	
<b>4. FONTE DE RECURSOS:</b> 1001000000- Recurso Ordinário.	

### II – FUNDAMENTAÇÃO MÍNIMA PARA AQUISIÇÃO DE BENS OU SERVIÇOS

<b>1. OBJETO:</b> Contratação de empresa para executar serviço de construção de edificação unifamiliar em cumprimento decisão judicial emanada da juíza de direito da 1ª vara da comarca de Maranguape/Ce, nos autos da ação civil pública ajuizada pelo Ministério Público do Estado do Ceará, processo de nº. 0000262-12.2018.8.06.0119, em face do município de Palmácia/Ce, de interesse da Secretaria de Administração.
<b>2. ESPECIFICAÇÕES DO OBJETO: CONFORME ANEXO I DESTES PROJETO BÁSICO / TERMO DE REFERÊNCIA.</b>
<b>3. JUSTIFICATIVA:</b> <b>3.1.</b> A pretensa contratação de empresa apta a prestar os serviços de construção de edificação unifamiliar, se justifica tendo em vista que a contratação proposta consoante determinação expressa da juíza de direito da 1ª vara da comarca de Maranguape/Ce, nos autos da ação civil pública ajuizada pelo ministério público do estado do Ceará, referente ao processo Nº. 0000262-12.2018.8.06.0119, em face do município de Palmácia/Ce, para atendimento de demanda de edificação unifamiliar para amparar à família em situação de vulnerabilidade, nos exatos termos da R. decisão a seguir transcrita: "Ante o exposto, defiro a tutela antecipada solicitada pelo Ministério Público para determinar que o Município de Palmácia, em 30 dias, retire a idosa e seus familiares do local em que se encontram e providencie uma moradia para eles, seja mediante política pública do aluguel social ou outra equivalente. Após a retirada da família, deverá o réu, as suas custas, providenciar a derrubada do Imóvel. <b>3.2.</b> Da modalidade de licitação, a Tomada de Preços é realizada entre interessados do ramo de que trata o objeto da licitação, devidamente cadastrados ou que atenderem a todas as condições exigidas para cadastramento até o terceiro dia anterior à data do recebimento das propostas, que comprovem possuir os requisitos mínimos de qualificação exigidos no edital. Ressalta-se que a escolha da modalidade também se dar por se tratar de serviços de natureza incomum (engenharia). <b>3.3.</b> Do tipo e critério de julgamento, o menor preço global, tendo em vista que se trata de um único objeto a ser contratado, bem como o fato que os serviços/produtos/bens/itens serão aplicados e executados de forma conjunta e coordenada para que se alcance o seu fim.
<b>4. PRAZO E LOCAL DE ENTREGA/EXECUÇÃO DOS SERVIÇOS:</b> Os serviços serão Executados no prazo de <b>120 (CENTO E VINTE) DIAS</b> , iniciando no prazo máximo de <b>05 (CINCO) DIAS</b> , a contar da emissão da <b>ORDEM DE SERVIÇOS</b> ou <b>AUTORIZAÇÃO DE EXECUÇÃO</b> , nos locais determinados pela solicitante.
<b>5. PRAZO DE VIGÊNCIA:</b> O instrumento contratual produzirá seus jurídicos e legais efeitos a partir da data de sua assinatura e vigorará por <b>12 (DOZE) MESES</b> , podendo ser prorrogado nos termos do art. 57 da Lei nº 8.666/93, alterada e consolidada.



206



# GOVERNO MUNICIPAL DE **PALMÁCIA**

207  
Q

**6. DO VALOR TOTAL ESTIMADO:** R\$ 69.458,77 (Sessenta e nove mil, quatrocentos e cinquenta e oito reais e setenta e sete centavos), obtido por meio de estudo e levantamento estabelecido em projeto de engenharia elaborado por engenheiro.

**7. CONDIÇÕES DE PAGAMENTO:** O pagamento será feito na proporção da execução dos serviços, mediante atesto de execução dos serviços, conforme planilha de medição, segundo as **ORDENS DE SERVIÇOS/COMPRAS E/OU AUTORIZAÇÃO DE EXECUÇÃO** expedidas pela administração, de conformidade com as notas fiscais/faturas devidamente atestadas pelo Gestor da despesa, acompanhadas da seguinte documentação tratada do licitante vencedor:

a) Nota Fiscal/fatura discriminativa, em via única, devidamente atestada pelo gestor do contrato e Recibo;

b) Prova de regularidade para com a Fazenda Federal;

c) Prova de regularidade para com a Fazenda Estadual;

d) Prova de regularidade para com a Fazenda Municipal do domicílio ou sede do licitante;

e) Prova de regularidade relativa à Seguridade Social (INSS), demonstrando situação regular no cumprimento dos encargos sociais instituídos por lei;

f) Prova de regularidade relativa ao Fundo de Garantia por Tempo de Serviço (FGTS), demonstrando situação regular no cumprimento dos encargos sociais instituídos por lei.

g) Prova de inexistência de débitos inadimplidos perante a Justiça do Trabalho, mediante a apresentação de certidão negativa, nos termos do Título VII-A da Consolidação das Leis do Trabalho, aprovada pelo Decreto-Lei nº 5.452, de 1º de maio de 1943).

**7.1-** O pagamento será efetuado em até 30 (trinta) dias após o encaminhamento da documentação tratada neste subitem, observadas as disposições editalícias, através de crédito na Conta Bancária do Contratado.

**8. CONSIDERAÇÕES:** Demais observações e disposições serão procedidas pela Lei 8.666/93 alterada e consolidada.

## RESPONSÁVEL (IS) PELO PROJETO BÁSICO / TERMO DE REFERÊNCIA

RESPONSÁVEL PELA ELABORAÇÃO E APROVAÇÃO DESTE PROJETO BÁSICO/TERMO DE REFERÊNCIA: DENISE CAMPOS MARTINS - SECRETARIA DE ADMINISTRAÇÃO.

*Handwritten signature*

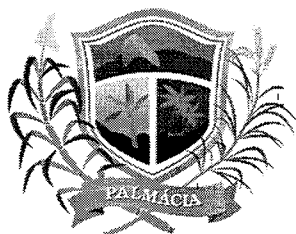

**ANEXO I DO PROJETO BÁSICO / TERMO DE REFERÊNCIA**

**1. DO OBJETO:** Contratação de empresa para executar serviço de construção de edificação unifamiliar em cumprimento decisão judicial emanada da juíza de direito da 1ª vara da comarca de Maranguape/Ce, nos autos da ação civil pública ajuizada pelo Ministério Público do Estado do Ceará, processo de nº. 0000262-12.2018.8.06.0119, em face do município de Palmácia/Ce, de interesse da Secretaria de Administração.

**2. DO ITEM:**

ITEM	ESPECIFICAÇÃO	UNID	QTDE	VALOR ESTIMADO
1	Serviço de construção de edificação unifamiliar em cumprimento decisão judicial emanada da juíza de direito da 1ª vara da comarca de Maranguape/Ce, nos autos da ação civil pública ajuizada pelo Ministério Público do Estado do Ceará, processo de nº. 0000262-12.2018.8.06.0119, em face do município de Palmácia/Ce, de interesse da Secretaria de Administração.	Serviço	1	R\$ 69.458,77
<b>VALOR TOTAL ESTIMADO</b>				<b>R\$ 69.458,77</b>

**3. DAS OBRIGAÇÕES DA CONTRATADA**

**3.1-** As partes se obrigam reciprocamente a cumprir integralmente as disposições do instrumento convocatório, da Lei Federal n.º 8.666/93, alterada e consolidada:

**3.2-** A CONTRATADA obriga-se a:

**a)** executar os serviços no prazo máximo fixado no instrumento convocatório e neste instrumento, observando rigorosamente as especificações contidas no Projeto Básico/Termo de Referência, Projeto de Engenharia, Edital e demais anexos; proposta, cronograma físico-financeiro e orçamento adjudicados, tudo parte integrante deste instrumento independente de transcrição, bem ainda as normas técnicas vigentes, nos locais determinados pela Secretaria Contratante, assumindo a responsabilidade pelo pagamento de todos os impostos, taxas e quaisquer outros ônus de origem federal, estadual e municipal, bem como, quaisquer encargos judiciais ou extrajudiciais que lhes sejam imputáveis, inclusive licenças dos órgãos oficiais ou com relação a terceiros, em decorrência da celebração do Contrato, e ainda:

- reparar, corrigir ou substituir às suas expensas, no total ou em parte, o objeto do contrato em que se verificarem vícios, defeitos ou incorreções resultantes da execução ou de natureza;

- responsabilizar-se pelos danos causados diretamente à Administração ou a terceiros, decorrentes de culpa ou dolo, sua ou de preposto, na execução do contrato, não excluindo ou reduzindo essa responsabilidade a fiscalização ou o acompanhamento pelo órgão interessado.

- manter preposto, aceito pela Administração, no local do serviço, para representá-lo na execução do contrato. As decisões e providências que ultrapassarem a competência do representante da contratada deverão ser comunicadas a seus superiores em tempo hábil para a adoção das medidas convenientes.

- aceitar nas mesmas condições contratuais, acréscimos ou supressões que se fizerem necessários na forma estabelecida no artigo 65, § 1º da Lei n.º 8.666/93, alterada e consolidada.

**b)** responsabilizar-se pela adoção das medidas necessárias à proteção ambiental e às precauções para evitar a ocorrência de danos ao meio ambiente e a terceiros, observando o disposto na



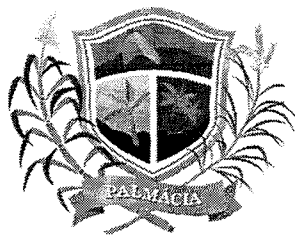

# GOVERNO MUNICIPAL DE PALMÁCIA

209  
Q

legislação federal, estadual e municipal em vigor, inclusive a Lei n.º 9.605, publicada no D.O.U de 13/02/98;

c) responsabilizar-se perante os órgãos e representantes do Poder Público e terceiros por eventuais danos ao meio ambiente causados por ação ou omissão sua, de seus empregados, prepostos ou contratados;

d) responsabilizar-se pela conformidade, adequação, desempenho e qualidade dos serviços e bens, bem como de cada material, matéria-prima ou componente individualmente considerado, mesmo que não sejam de sua fabricação, garantindo seu perfeito desempenho;

e) registrar o Contrato decorrente desta licitação no CREA-CE (Conselho Regional de Engenharia e Agronomia do Ceará), na forma da Lei, e apresentar o comprovante de ART (Anotação de Responsabilidade Técnica) correspondente antes da apresentação da primeira fatura, perante a CONTRATANTE, sob pena de retardar o processo de pagamento.

f) recrutar profissionais habilitados e com experiência comprovada fornecendo à CONTRATANTE relação nominal dos mesmos, contendo identidade e atribuição/especificação técnica.

g) Pagar seus empregados no prazo previsto em lei, sendo também de sua responsabilidade o pagamento de todos os tributos que, direta ou indiretamente, incidam sobre a prestação dos serviços contratados inclusive as contribuições previdenciárias fiscais e para fiscais, FGTS, PIS, emolumentos, seguros de acidentes de trabalho, etc., ficando excluída qualquer solidariedade da CONTRATANTE, por eventuais autuações administrativas e/ou judiciais uma vez que a inadimplência da CONTRATADA com referência às suas obrigações não se transfere a CONTRATANTE;

h) Disponibilizar, a qualquer tempo, toda documentação referente ao pagamento dos tributos, seguros, encargos sociais, trabalhistas e previdenciários relacionados com o objeto do CONTRATO.

**3.2.1-** É de inteira e exclusiva responsabilidade da contratada o recolhimento de encargos sociais, trabalhistas, previdenciários, tributos, taxas, tarifas e outros emolumentos que se fizerem necessários à execução do serviço. A Contratante se reserva o amplo direito de exigir da contratada tais documentos devidamente quitados para melhor desempenho e eficácia dos contratos consumados.

**3.2.2-** No caso de constatação da inadequação dos serviços às normas e exigências especificadas no Edital, neste contrato, nos Projetos Básico/Termo de Referência e Executivo e na Proposta da Contratada, o Contratante os recusará, devendo ser de imediato adequados às supracitadas condições.

### 3.3- DAS OBRIGAÇÕES DA CONTRATANTE

3.5. A Contratante obrigar-se-á a:

3.5.1. Exigir o fiel cumprimento do Edital e Contrato, bem como zelo na prestação do fornecimento e o cumprimento dos prazos.

3.5.2. Notificar a CONTRATADA sobre qualquer irregularidade na realização dos serviços objeto deste Contrato.

3.5.3. Acompanhar e fiscalizar junto a contratada a execução do objeto contratual, por meio de servidor designado;

3.5.4. Efetuar os pagamentos devidos nas condições estabelecidas neste Instrumento, bem como zelar pelo cumprimento de todas as cláusulas contratuais.

3.5.5. Assegurar o livre acesso do CONTRATADO e de seus prepostos, devidamente identificados, a todos os locais onde se fizer necessária a prestação dos serviços licitados, prestando-lhe todas as informações e esclarecimentos que, eventualmente, forem solicitados.

### 4. DOS REQUISITOS MÍNIMOS:

4.1. São requisitos mínimos à participação no certame:

*[Handwritten signature]*



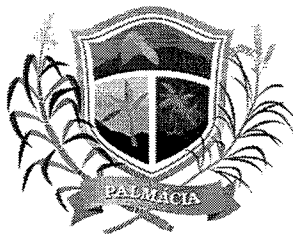

- 4.1.1. Certidão de Registro da Pessoa Jurídica expedida pelo Conselho Regional de Engenharia e Agronomia – CREA, da localidade da sede da PROPONENTE, que conste pelo menos um técnico profissional de nível superior habilitado na área de Engenharia Civil, com aptidão para desempenho de atividade pertinente ao objeto da licitação;
- 4.1.2. Certidão de Registro e quitação do profissional técnico expedida pelo Conselho Regional de Engenharia e Agronomia – CREA, da localidade da sede da PROPONENTE, com aptidão para desempenho de atividade pertinente ao objeto da licitação;
- 4.1.3. Comprovação de aptidão, feita através de atestado (s) de capacidade técnica fornecido (s) por pessoa jurídica de direito público ou privado (com firma reconhecida), que comprovem ter executado ou estar executando satisfatoriamente os serviços compatíveis com os desta licitação, acompanhado do respectivo contrato (com firma reconhecida);
- 4.1.4. Apresentação de índices financeiros nos termos da Súmula nº 289 do TCU, e os entendimentos desta Corte.
- 4.1.5. Comprovar garantia da proposta na forma legal.
- 4.1.6. Realizar visita técnica no local da prestação do serviço, para conhecer as localidades onde serão realizadas as obras, em virtude de se tratar de áreas rurais ou mistas, e as demais especificidades do objeto, nos termos dos entendimentos do TCU, em especial Acórdãos 748/2012, e 906/2012, e ser feita por representante da empresa que devidamente comprovado.
- 4.1.6.1. Por faculdade, caso a participante entenda como desnecessária a visita técnica, deverá a mesma apresentar declaração emitida pelo responsável legal da empresa, com firma reconhecida em cartório do subscritor, de que o licitante tem pleno conhecimento das condições necessárias para a execução dos serviços, inclusive quanto ao local, características e grau de complexidade existente na área, bem como, das peculiaridades que possam implicar direta ou indiretamente na execução do objeto.

## **5. DO REAJUSTE E DA REPACTUAÇÃO DO VALOR CONTRATUAL:**

- 5.1. Será permitido o reajustamento do valor contratual com base no índice IGP-M da Fundação Getúlio Vargas - FGV, ou outro índice que vier a substituí-lo, ou a repactuação do preço do Contrato, desde que observado o interregno mínimo de um ano, a contar da data de sua assinatura ou da data de sua última repactuação ou reajuste.
- 5.2. O pedido de repactuação deverá ser instruído com planilha demonstrativa dos aumentos dos custos originais, próprios e exclusivos da execução contratual e mediante negociação entre as partes.

## **6. CONTROLE E FISCALIZAÇÃO DOS SERVIÇOS**

- 6.1. A gestão do contrato, fiscalização e programação necessária a execução dos serviços serão efetuadas por servidor designado pela Secretaria Solicitante, de acordo com as especificações e instruções constantes no contrato e seus respectivos anexos.
- 6.2. Os serviços serão fiscalizados, aferidos e acompanhados pela Secretaria Contratante, a quem competirá à emissão das Ordens de Pagamentos após a confirmação dos trabalhos realizados.
- 6.3. A Secretaria requisitante terá acesso a todas as informações sobre o andamento relativo aos trabalhos desenvolvidos em qualquer fase.

## **7. DO PAGAMENTO:**

- 7.1. O Pagamento será efetuado de acordo com os serviços efetivamente executados, conforme planilha de medição, após a emissão da Nota Fiscal, mediante atesto da execução dos serviços e o

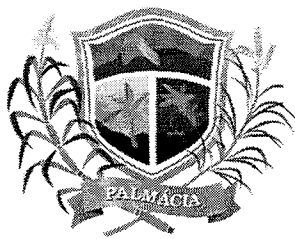

**GOVERNO MUNICIPAL DE**  
**PALMÁCIA**

211  
S

encaminhamento da documentação necessária, observada as disposições editalícias, através de crédito na conta bancária da Contratada.

**8. DA DOTAÇÃO ORÇAMENTÁRIA:**

8.1. A dotação e elemento de despesa indicada previamente para a execução da despesa é a de rubrica: 03.01.04.122.0001.2.007.0000. Elemento de despesa: 3.3.90.91.00, Subelemento: 3.3.90.91.96 Fonte: 1001000000 (Recurso Ordinário).

**RESPONSÁVEL PELA ELABORAÇÃO E APROVAÇÃO DESTE PROJETO BÁSICO/TERMO DE REFERÊNCIA: DENISE CAMPOS MARTINS – ORDENADORA DE DESPESAS DA SECRETARIA DE ADMINISTRAÇÃO.**

*Denise Campos Martins*





CONSTRUÇÃO DE EDIFICAÇÃO - PROCESSO DE No. 0000262-12.2018.8.06.0119 - 1ª VARA DA COMARCA DE MARANGUAPE/CE

# MEMORIAL DESCRITIVO E ESPECIFICAÇÕES TÉCNICAS

CONSTRUÇÃO DE EDIFICAÇÃO UNIFAMILIAR EM CUMPRIMENTO DECISÃO JUDICIAL EMANADA DA JUÍZA DE DIREITO DA 1ª VARA DA COMARCA DE MARANGUAPE/CE, PROCESSO DE N°. 0000262-12.2018.8.06.0119, EM FACE DO MUNICÍPIO DE PALMÁCIA/CE.

---

SECRETARIA DE ADMINISTRAÇÃO  
GOVERNO MUNICIPAL DE PALMÁCIA

Responsável Técnico:

Roberto Colares de Holanda Júnior  
*Engenheiro Civil*  
CREA CE nº 43280-D  
RNP nº 0606795197

PALMÁCIA/CE  
SETEMBRO/2020



CONSTRUÇÃO DE EDIFICAÇÃO - PROCESSO DE No. 0000262-12.2018.8.06.0119 - 1ª VARA DA COMARCA DE MARANGUAPE/CE

## MEMORIAL DESCRITIVO / ESPECIFICAÇÕES TÉCNICAS

### 1 MEMORIAL DESCRITIVO

Este Memorial Descritivo é referente aos Serviços de construção de edificação unifamiliar em cumprimento decisão judicial emanada da juíza de direito da 1ª vara da comarca de Maranguape/CE, nos autos da ação civil pública ajuizada pelo Ministério Público do Estado do Ceará (Processo de No. 0000262-12.2018.8.06.0119), a interesse da Secretaria de Administração, no município de Palmácia/CE, e tem como finalidade especificar serviços e materiais, definir recursos e definir parâmetros para a contratação de empresa para execução do serviço.

#### 1.1 OBJETO

CONSTRUÇÃO DE EDIFICAÇÃO UNIFAMILIAR EM CUMPRIMENTO DECISÃO JUDICIAL EMANADA DA JUÍZA DE DIREITO DA 1ª VARA DA COMARCA DE MARANGUAPE/CE, NOS AUTOS DA AÇÃO CIVIL PÚBLICA AJUIZADA PELO MINISTÉRIO PÚBLICO DO ESTADO DO CEARÁ, PROCESSO DE N°. 0000262-12.2018.8.06.0119, EM FACE DO MUNICÍPIO DE PALMÁCIA/CE, DE INTERESSE DA SECRETARIA DE ADMINISTRAÇÃO.

#### 1.2 APRESENTAÇÃO

Este Termo de Referência foi subdividido em itens e subitens e tem como objetivo definir sequencialmente a posição, o relacionamento e as atribuições da contratada.

#### 1.3 ENCARGOS DA CONTRATADA

- As empresas concorrentes deverão ter conhecimento de todos os serviços que possa vir a ser executados;
- A Contratada assumirá inteira responsabilidade técnica pela execução do serviço, pela confiabilidade e efetividade dos trabalhos que executar, obedecendo às recomendações e

*[Handwritten signature]*

*[Handwritten signature]*



**CONSTRUÇÃO DE EDIFICAÇÃO - PROCESSO DE No. 0000262-12.2018.8.06.0119 - 1a VARA DA COMARCA DE MARANGUAPE/CE**

exigências dos fabricantes dos materiais e dispositivos existentes e/ou já instalados;

- A Contratada assumirá, ainda, todos os ônus oriundos de despesas de taxas e emolumentos juntos aos órgãos competentes, impostos, registro da obra no CREA, alvará de construção, INSS, na forma das disposições em vigor e outros que casualmente venham a surgir;
- É encargo da licitante vencedora fornecer todos os materiais e equipamentos necessários para que seja executado o serviço;
- Todos os materiais a empregar no serviço serão, comprovadamente, de qualidade e primeiro uso, atendendo aos padrões de mercado e às normas da ABNT e deverão satisfazer às especificações e recomendações do fabricante;
- A Contratada deverá negociar, junto à Direção, local apropriado para guarda dos equipamentos, materiais e ferramentas a serem utilizados na execução do serviço;
- Na execução do serviço, poderá haver interrupção das atividades normais do órgão, se combinado e aprovado pela direção, não cabendo nenhuma indenização ou pagamento extraordinário pelo serviço realizado fora do horário normal;
- Fica reservado à Fiscalização o direito de rejeitar os materiais que não satisfizerem aos padrões exigidos nas especificações e recomendações dos fabricantes.
- Caberá à Contratada alocar pessoal especializado para a execução do serviço, o qual será executado obedecendo aos critérios de qualidade e padrões técnicos, utilizando equipamentos apropriados, em quantidade compatível com a demanda;
- A licitante vencedora deverá manter, no local da execução do serviço, um supervisor técnico para assegurar o perfeito andamento do mesmo;

*[Handwritten signature]*

*[Handwritten signature]*



**CONSTRUÇÃO DE EDIFICAÇÃO - PROCESSO DE No. 0000262-12.2018.8.06.0119 - 1a VARA DA COMARCA DE MARANGUAPE/CE**

- Deverão ser obedecidos as normas e procedimentos de higiene e segurança do trabalho, com a utilização apropriada dos equipamentos de proteção individual e coletiva, os quais deverão ser fornecidos pela Contratada;
- A Contratada deverá manter vigias para controle de seus materiais, máquinas e equipamentos, bem como manter a ordem e disciplina em todas as dependências do serviço;
- A Contratada é responsável pelos danos causados diretamente à Administração ou a terceiros, decorrente de sua culpa na execução do contrato, não implicando co-responsabilidade do Poder Público ou de seus prepostos;
- A Contratada é responsável pelos encargos trabalhistas, previdenciários, fiscais, comerciais e outros resultantes da execução do contrato;
- A Contratada deverá substituir, sempre que exigido pela Contratante e independente de justificativas, qualquer empregado cuja atuação, permanência e/ou comportamento sejam julgados prejudiciais, inconvenientes ou insatisfatórios à disciplina da repartição e/ou ao interesse do serviço público;

#### **1.4 GESTOR DO CONTRATO**

A Gestão do Contrato será exercida pelo Secretário (a), o qual deverá exercer em toda sua plenitude a ação de que trata a Lei nº 8.666/93, alterada e consolidada.

#### **2 SERVIÇOS A EXECUTAR**

- A Ordem de serviços estipulará ainda a data de início e o prazo para conclusão dos serviços;
- Os serviços deverão ser feitos por etapas, em comum acordo com a Comissão de Fiscalização;

*[Handwritten signature]*

*[Handwritten signature]*



**CONSTRUÇÃO DE EDIFICAÇÃO - PROCESSO DE No. 0000262-12.2018.8.06.0119 - 1a VARA DA COMARCA DE MARANGUAPE/CE**

- Considerando a execução dos serviços, a Contratada deverá comunicar a Contratante quaisquer fatos supervenientes/novos que não estejam previstas no instrumento convocatório para que a Secretaria de Administração tome às medidas necessárias a solução dos serviços, assim estabelecendo o bom cumprimento das obrigações assumidas pela Contratada;
- As etapas dos serviços deverão ser executados de acordo com o Cronograma Físico-Financeiras, devidamente acompanhadas pela Secretaria de Administração;
- O local onde deverão ser colocados os materiais deverá ser indicado pela Secretaria;
- A Contratada providenciará equipamentos e acessórios necessários para a execução do serviço;

## **2.1 EXECUÇÃO DE SERVIÇOS IMPREVISTOS**

A empresa vencedora obriga-se a executar todos os serviços necessários para a entrega da obra. No caso de serviço imprevisto, não constante de sua planilha orçamentária proposta, se procederá para pagamento da seguinte maneira:

a) Serviços constantes da Tabela de Preços Unificada – Sinapi, Seinfra e Composição Própria.

Pelos seus respectivos preços unitários referidos na Tabela do mês do orçamento e da proposta, multiplicado pelo fator “K”, resultado da seguinte Fórmula:

$$K = \frac{\text{VPG}}{\text{VOB}}$$

Onde:

VPG = Valor da Proposta ganhadora

*Handwritten signature*

*Handwritten signature*





CONSTRUÇÃO DE EDIFICAÇÃO - PROCESSO DE No. 0000262-  
12.2018.8.06.0119 - 1a VARA DA COMARCA DE MARANGUAPE/CE

VOB = Valor do Orçamento Básico

O valor do K a ser utilizado no presente Contrato é K = \_\_\_\_\_

## 2.2 DO RECEBIMENTO DA OBRA

### 2.2.1 PROVISORIAMENTE

Pelo responsável por seu acompanhamento e fiscalização, mediante termo circunstanciado, assinado pelas partes, em até 15 (quinze) dias da comunicação escrita do Contratado;

### 2.2.2 DEFINITIVAMENTE

Por servidor ou comissão designada pela autoridade competente, mediante termo circunstanciado, assinado pelas partes, após o decurso do prazo de observação, ou vistoria que comprove a adequação do objeto aos termos contratuais, observado no disposto no art. 69 da Lei 8.666/93;

- O prazo que se refere ao item 2.2.2 não poderá ser superior a 30 (trinta) dias, salvo se em casos excepcionais, devidamente justificado e previstos no instrumento convocatório;

Na hipótese do termo circunstanciado ou a verificação a que se referem os itens 2.2.1 e 2.2.2 não serem respectivamente, lavrado ou procedido dentro dos prazos fixados reputar-se-ão como realizados desde que comunicados a Administração nos 15 (quinze) dias anteriores à exaustão dos mesmos.

A Administração rejeitará, no todo ou em parte, obra ou serviço executado em desacordo com o Contrato, estando a Contratante vinculada estritamente ao Edital e seus anexos.

## 2.3 EXECUÇÃO DOS SERVIÇOS

O contratado deverá dar início aos serviços e obras dentro do prazo pré-estabelecido no contrato conforme a data da Ordem de Serviço expedida pela Prefeitura Municipal.



**CONSTRUÇÃO DE EDIFICAÇÃO - PROCESSO DE No. 0000262-12.2018.8.06.0119 - 1a VARA DA COMARCA DE MARANGUAPE/CE**

Os serviços contratados serão executados rigorosamente de acordo com estas Especificações, os desenhos e demais elementos neles referidos. Serão impugnados pela Fiscalização todos os trabalhos que não satisfaçam às condições contratuais.

Ficará a CONTRATADA obrigada a demolir e a refazer os trabalhos impugnados logo após a oficialização pela Fiscalização, ficando por sua conta exclusiva as despesas decorrentes dessas providências.

A CONTRATADA será responsável pelos danos causados a Prefeitura e a terceiros, decorrentes de sua negligência, imperícia e omissão.

Será mantido pela CONTRATADA, perfeito e ininterrupto serviço de vigilância nos recintos de trabalho, cabendo-lhe toda a responsabilidade por quaisquer danos decorrentes de negligência durante a execução das obras, até a entrega definitiva.

A utilização de equipamentos, aparelhos e ferramentas deverá ser apropriada a cada serviço, a critério da Fiscalização e Supervisão.

A CONTRATADA tomará todas as precauções e cuidados no sentido de garantir inteiramente a estabilidade de prédios vizinhos, canalizações e redes que possam ser atingidas, pavimentações das áreas adjacentes e outras propriedades de terceiros, e ainda a segurança de operários e transeuntes durante a execução de todas as etapas das obras.

### **NORMAS**

São parte integrante deste caderno de encargos, independentemente de transcrição, todas as normas (NBRs) da Associação Brasileira de Normas Técnicas (ABNT), bem como as Normas do DNIT e DER/CE, que tenham relação com os serviços objeto do contrato.

### **MATERIAIS**



**CONSTRUÇÃO DE EDIFICAÇÃO - PROCESSO DE No. 0000262-12.2018.8.06.0119 - 1a VARA DA COMARCA DE MARANGUAPE/CE**

Todo material a ser empregado na obra será de primeira qualidade e suas especificações deverão ser respeitadas. Quaisquer modificações deverão ser autorizadas pela fiscalização.

Caso julgue necessário, a Fiscalização e Supervisão poderão solicitar a apresentação de certificados de ensaios relativos a materiais a serem utilizados e o fornecimento de amostras dos mesmos.

Os materiais adquiridos deverão ser estocados de forma a assegurar a conservação de suas características e qualidades para emprego nas obras, bem como a facilitar sua inspeção. Quando se fizer necessário, os materiais serão estocados sobre plataformas de superfícies limpas e adequadas para tal fim, ou ainda em depósitos resguardados das intempéries.

De um modo geral, serão válidas todas as instruções, especificações e normas oficiais no que se refere à recepção, transporte, manipulação, emprego e estocagem dos materiais a serem utilizados nas diferentes obras.

Todos os materiais, salvo disposto em contrário nas Especificações Técnicas, serão fornecidos pela CONTRATADA.

**MÃO DE OBRA**

A CONTRATADA manterá na obra engenheiros, mestres, operários e funcionários administrativos em número e especialização compatíveis com a natureza dos serviços, bem como materiais em quantidade suficiente para a execução dos trabalhos.

Todo pessoal da CONTRATADA deverá possuir habilitação e experiência para executar, adequadamente, os serviços que lhes forem atribuídos.

Qualquer empregado da CONTRATADA ou de qualquer subcontratada que, na opinião da Fiscalização, não executar o seu trabalho de maneira correta e adequada, ou seja, desrespeitoso, temperamental, desordenado ou



CONSTRUÇÃO DE EDIFICAÇÃO - PROCESSO DE No. 0000262-12.2018.8.06.0119 - 1ª VARA DA COMARCA DE MARANGUAPE/CE

indesejável por outros motivos, deverá, mediante solicitação por escrito da Fiscalização, ser afastado imediatamente pela CONTRATADA.

### **ASSISTÊNCIA TÉCNICA E ADMINISTRATIVA**

Para perfeita execução e completo acabamento das obras e serviços, o Contratado se obriga, sob as responsabilidades legais vigentes, a prestar toda assistência técnica e administrativa necessária ao andamento conveniente dos trabalhos.

### **DESPESAS INDIRETAS E ENCARGOS SOCIAIS**

Ficará a cargo da contratada, para execução dos serviços toda a despesa referente à mão-de-obra, material, transporte, leis sociais, licenças, enfim multas e taxas de qualquer natureza que incidam sobre a obra.

A obra deverá ser registrada obrigatoriamente no CREA-CE em até cinco (05) dias úteis a partir da expedição da ordem de serviço pela Prefeitura Municipal devendo serem apresentadas a Prefeitura cópias da ART, devidamente protocolada no CREA-CE e Comprovante de Pagamento da mesma.

### **CONDIÇÕES DE TRABALHO E SEGURANÇA DA OBRA.**

Caberá ao construtor o cumprimento das disposições no tocante ao emprego de equipamentos de "segurança" dos operários e sistemas de proteção das máquinas instaladas no canteiro de obras. Deverão ser utilizados capacetes, cintos de segurança luvas, máscaras, etc., quando necessários, como elementos de proteção dos operários.

As máquinas deverão conter dispositivos de proteção tais como: chaves apropriadas, disjuntores, fusíveis, etc.

Deverá ainda, ser atentado para tudo o que reza as normas de regulamentação "NR-18" da Legislação, em vigor, condições e Meio Ambiente do Trabalho na Indústria da Construção Civil.

*[Handwritten signature]*

*[Handwritten signature]*



**CONSTRUÇÃO DE EDIFICAÇÃO - PROCESSO DE No. 0000262-12.2018.8.06.0119 - 1a VARA DA COMARCA DE MARANGUAPE/CE**

Em caso de acidentes no canteiro de trabalho, a CONTRATADA deverá:

- a) Prestar todo e qualquer socorro imediato às vítimas;
- b) Paralisar imediatamente as obras nas suas circunvizinhanças, a fim de evitar a possibilidade de mudanças das circunstâncias relacionadas com o acidente; e
- c) Solicitar imediatamente o comparecimento da FISCALIZAÇÃO no lugar da ocorrência, relatando o fato.

A CONTRATADA é a única responsável pela segurança, guarda e conservação de todos os materiais, equipamentos, ferramentas e utensílios e, ainda, pela proteção destes e das instalações da obra.

A CONTRATADA deverá manter livre o acesso aos equipamentos contra incêndios e os registros de água situados no canteiro, a fim de poder combater eficientemente o fogo na eventualidade de incêndio, ficando expressamente proibida a queima de qualquer espécie de madeira ou de outro material inflamável no local da obra.

### **3 ESPECIFICAÇÕES TÉCNICAS**

#### **EXECUÇÃO DA OBRA**

As recomendações a seguir devem ser adotadas, sem prejuízo às normas brasileiras pertinentes e, de forma alguma pretendem esgotar o assunto. Em casos aonde as recomendações não se mostrem adequadas, sua aplicação se torne extremamente difícil, em casos omissos ou em que não haja uma boa compreensão, o corpo técnico da deverá ser consultado.

#### **FUNDAÇÃO**

A fundação da casa deverá ser executada em alvenaria de pedra calcária e ou quartzosa em junta seca, ou estrutura equivalente, conforme a disponibilidade do material na região e construída de forma a garantir a estabilidade das edificações. A alvenaria de fundação deverá ter as seguintes dimensões:

- Largura igual a 30 cm (trinta centímetros);
- Altura (profundidade) igual a 40 cm (quarenta centímetros);
- O comprimento deverá apoiar todas as paredes da casa, inclusive as paredes

*Handwritten signature*

*Handwritten signature*



**CONSTRUÇÃO DE EDIFICAÇÃO - PROCESSO DE No. 0000262-12.2018.8.06.0119 - 1a VARA DA COMARCA DE MARANGUAPE/CE**

que apóiam a pia e o tanque de lavar roupas.

As cavas para a fundação deverão ser agulhadas com pedra de mão, e apiloadas com maço de ferro, de 8 a 10 kg. As cavas serão preenchidas com pedras em junta seca, acomodadas e compactadas também com o referido maço de ferro de 8 a 10 kg, até o nível 0 dos 40 cm (da profundidade). Sobre esta camada haverá uma camada regularizadora em concreto com resistência característica à compressão  $f_{ck} = 20\text{MPa}$ , com espessura de 5 cm ao longo desta sapata corrida. Em seguida será executada a alvenaria de tijolo maciço uma vez, em altura de 15 cm sendo que, entre primeira e segunda camada haverá  $20 = 6,3\text{mm}$  ( $1/4''$ ) em CA 50, mais  $20 = (1/4'')$  entre a segunda e a terceira camada totalizando 4 barras corridas.

A fundação deverá ser disposta e construída de forma a não interferir de nenhuma maneira com a fundação da casa existente, ou de qualquer outra construção.

Uma atenção especial deverá ser dada à execução da fundação, no que se refere ao nivelamento e ao esquadro, de forma a permitir a construção adequada das paredes das casas.

As pedras serão de dimensões regulares, de conformidade com a indicação do projeto. Não será admitida a utilização de pedras originadas de rochas em decomposição.

### **Paredes**

#### **ALVENARIA**

As paredes de alvenaria da casa deverão ser executadas com blocos cerâmicos de vedação, com resistência à compressão igual ou superior a 2,5 MPa, com dimensões nominais de 10x20x20 cm, e deverão ser assentados em juntas de 1,0 cm argamassada, traço 1:5 de cimento e areia média lavada. A alvenaria deverá ser executada em prumo, nível e esquadro perfeito.

Para a perfeita aderência do emboço, será aplicado chapisco de argamassa de cimento e areia, no traço em volume de 1:3, sobre a alvenaria e em seguida será aplicado o emboço.

Os blocos a serem empregados nas alvenarias com função portante ou de vedação deverão apresentar dimensões padronizadas, sem grandes desvios de forma e grandes variações dimensionais que repercutam no excessivo consumo de argamassas de assentamento ou de revestimento. Nas alvenarias portantes, as irregularidades geométricas dos blocos redundariam ainda na falta de uniformidade das juntas de assentamento, com conseqüente surgimento de tensões concentradas e



**CONSTRUÇÃO DE EDIFICAÇÃO - PROCESSO DE No. 0000262-12.2018.8.06.0119 - 1a VARA DA COMARCA DE MARANGUAPE/CE**

diminuição da resistência global da parede.

A qualidade final de uma alvenaria dependerá substancialmente dos cuidados a serem observados na sua execução, os quais deverão ser iniciados pela correta locação das paredes e do assentamento da primeira fiada de blocos (nivelamento do qual dependerá a qualidade e a facilidade de elevação da alvenaria).

A construção dos cantos deve ser executada com todo cuidado possível (nivelamento, perpendicularidade, prumo, espessura das juntas), passando os cantos a constituírem-se em gabarito para a construção em si, das paredes. O emprego de uma régua graduada (escantilhão) será de grande valia na elevação dos cantos, devendo-se assentar os blocos aprumados e nivelados (auxílio de linha esticada). A verificação do prumo deve ser efetuada continuamente ao longo da parede, de preferência na sua face externa; o prumo e o vão livre entre as laterais (ombreiras) de portas e janelas deverão ser verificados com todo o cuidado.

Os blocos devem ser assentados nem muito úmidos nem muito ressecados, na operação de assentamento os blocos deverão ser firmemente pressionados uns contra os outros, buscando-se compactar a argamassa tanto nas juntas horizontais quanto nas verticais. O cuidado de proteger o chão com papelão ou plástico, ao lado da alvenaria em elevação, permite o reaproveitamento imediato da argamassa expelida das juntas, que de outra forma estaria perdida.

Na elevação de paredes relativamente esbeltas, em regiões sujeitas a ventos fortes, é conveniente escorar a parede lateralmente, numa fase em que sua capacidade de resistência ainda não foi atingida; na colocação de formas e cimbramentos para a construção de vergas, cintas ou lajes, deve-se evitar o destacamento de blocos recém-assentados pois tais destacamentos poderão se manifestar posteriormente nas faces das paredes, mesmo nas revestidas.

### **COMPORTAMENTO MECÂNICO**

As alvenarias apresentam como regra geral, bom comportamento às cargas verticais centradas que produzem tensões de compressão axial; o mesmo não ocorre com as tensões de cisalhamento, provenientes, por exemplo, de recalques de fundação, ou com tensões de tração, naquelas de carregamentos verticais excêntricos.

Do ponto de vista da resistência à compressão das paredes em alvenaria, a forma geométrica e a resistência do material constituinte do bloco ou tijolo são os principais

*[Handwritten signature]*

*[Handwritten signature]*



**CONSTRUÇÃO DE EDIFICAÇÃO - PROCESSO DE No. 0000262-12.2018.8.06.0119 - 1a VARA DA COMARCA DE MARANGUAPE/CE**

fatores intervenientes; nesse particular, Pereira da Silva\* relata que:

- Nas alvenarias constituídas de tijolos maciços, a argamassa de assentamento, apresentando deformações transversais mais acentuadas que os tijolos, introduz no mesmo um estado triaxial de tensões: compressão vertical e tração nas duas direções do plano horizontal; ultrapassada a resistência à tração dos tijolos, começam a se manifestar fissuras verticais no corpo da parede;
- Para as alvenarias constituídas de tijolos vazados, outras tensões importantes juntar-se-ão às precedentes; no caso de blocos com furos verticais poderão ocorrer flambagem e destacamentos entre as nervuras, enquanto que em blocos com furos horizontais poderão, inclusive, ser introduzidas solicitações de flexão nas suas nervuras horizontais.

Além da forma geométrica do componente de alvenaria, diversos outros fatores intervêm na fissuração e na resistência final de uma parede e esforços axiais de compressão, tais como: módulos de deformação longitudinal e transversal dos componentes de alvenaria e da argamassa de assentamento; rugosidade superficial e porosidade dos blocos ou tijolos; poder de aderência, retenção de água, elasticidade, resistência e índice de retração da argamassa de assentamento; espessura, regularidade do tipo de junta de assentamento e, finalmente esbeltez da parede produzida.

Em função de diversos trabalhos de pesquisa, pode-se chegar às seguintes conclusões gerais para as alvenarias:

- A resistência da alvenaria é inversamente proporcional ao número de juntas de assentamento
- Componentes assentados com juntas de amarração produzem alvenarias com resistência significativamente superior àquelas com juntas verticais apuradas
- A espessura ideal das juntas de assentamento, horizontais e verticais, situa-se em torno de 10 mm
- Os blocos com furos retangulares (tijolos paulistas) apresentam resistência à compressão significativamente superior àquela verificada para blocos com furos circulares (tijolos baianos)
- Blocos cerâmicos de vedação com resistência à compressão igual ou superior a 2,5 MPa apresentam potencialidade para serem aplicados em alvenarias portantes de casas térreas (blocos com largura de 9 ou 14 cm).

*Handwritten signature*

*Handwritten signature*





CONSTRUÇÃO DE EDIFICAÇÃO - PROCESSO DE No. 0000262-12.2018.8.06.0119 - 1a VARA DA COMARCA DE MARANGUAPE/CE

### VÃOS EM PAREDES DE ALVENARIA

Na execução das paredes são deixados os vãos de portas e janelas. No caso das portas os vãos já são destacados na primeira fiada da alvenaria e das janelas na altura do peitoril determinado no projeto. Para que isso ocorra devemos considerar o tipo de batente a ser utilizado, pois a medida do mesmo deverá ser acrescida ao vão livre da esquadria (Figura 1).

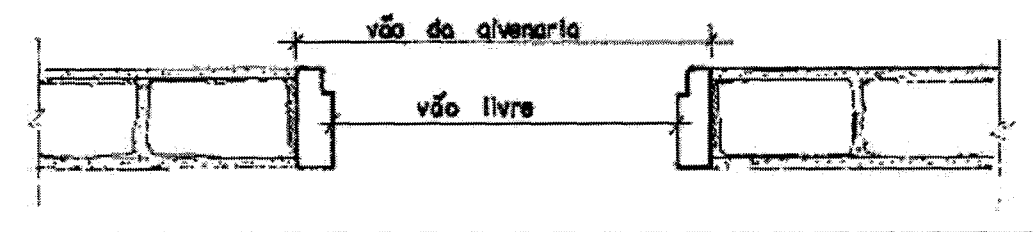

**Figura 1 - Vão de alvenaria.**

Sobre o vão das portas e sobre e sob os vãos das janelas devem ser construídas vergas (Figuras 2 e 3).

Quando trabalha sobre o vão, a função da verga é evitar as cargas nas esquadrias e quando trabalha sob o vão, têm a finalidade de distribuir as cargas concentradas uniformemente pela alvenaria inferior.

As vergas podem ser pré-moldadas ou moldadas no local, e devem exceder ao vão no mínimo 30 cm ou 1/5 do vão.

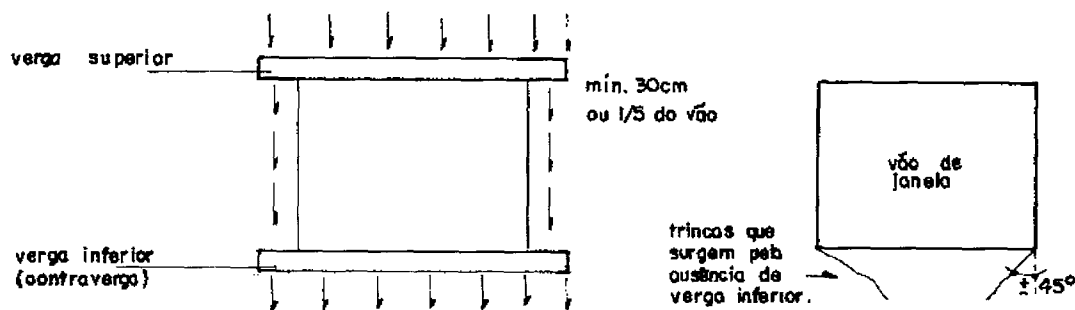

**Figura 2 - Vergas sobre e sob os vãos**

*baez*



CONSTRUÇÃO DE EDIFICAÇÃO - PROCESSO DE No. 0000262-  
12.2018.8.06.0119 - 1ª VARA DA COMARCA DE MARANGUAPE/CE

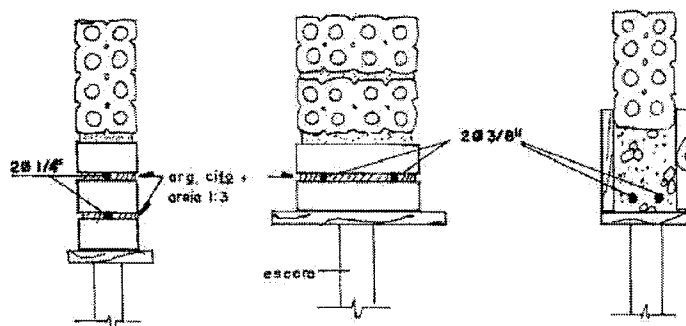

**Figura 3 - Vergas em alvenaria de tijolo furado para vãos até 1,00m e entre 1,00m e 2,00m**

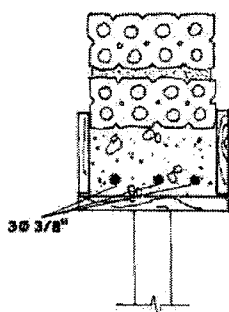

### PAREDES DE TIJOLOS

As paredes serão erguidas conforme o projeto de arquitetura. O serviço é iniciado pelos cantos (Figura 4) após o destacamento das paredes (assentamento da primeira fiada), obedecendo ao prumo de pedreiro para o alinhamento vertical (Figura 5) e o escantilhão no sentido horizontal (Figura 4).

Os cantos são levantados primeiro porque, desta forma, o restante da parede será erguida sem preocupações de prumo e horizontalidade, pois se estica uma linha entre os dois cantos já levantados, fiada por fiada.

A argamassa de assentamento utilizada é de cimento, cal e areia no traço 1:2:8.

*Handwritten signature*

*Handwritten signature*



CONSTRUÇÃO DE EDIFICAÇÃO - PROCESSO DE No. 0000262-12.2018.8.06.0119 - 1ª VARA DA COMARCA DE MARANGUAPE/CE

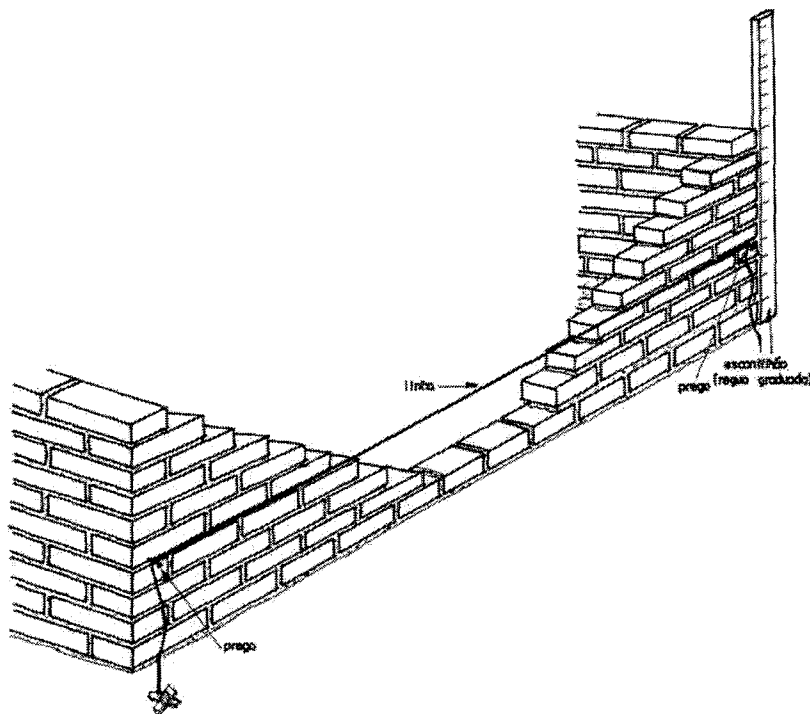

**Figura 4 - Detalhe do nivelamento da elevação da alvenaria.**

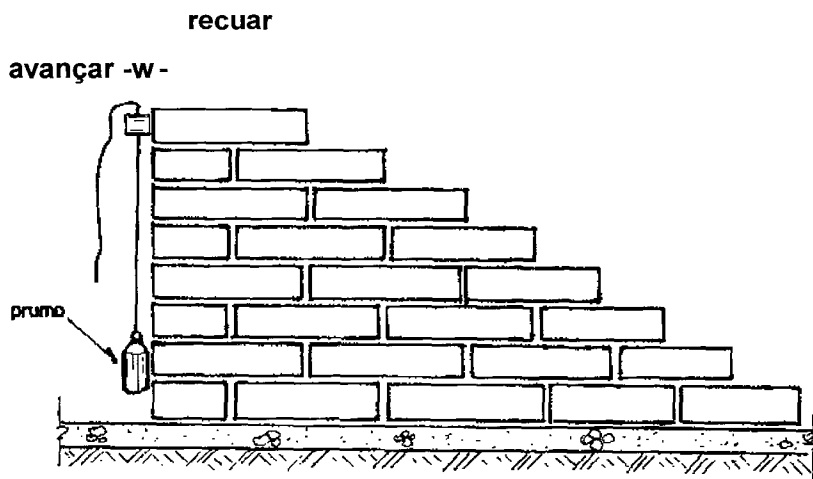

**Figura 5 - Detalhe do prumo das alvenarias.**

*Boa*

Podemos ver nos desenhos a maneira mais prática de executarmos a elevação da alvenaria, verificando o nível e o prumo (Figuras 6, 7 e 8).

1º - Colocada a linha, a argamassa é disposta sobre a fiada anterior, conforme a Figura 6.





CONSTRUÇÃO DE EDIFICAÇÃO - PROCESSO DE No. 0000262-12.2018.8.06.0119 - 1ª VARA DA COMARCA DE MARANGUAPE/CE

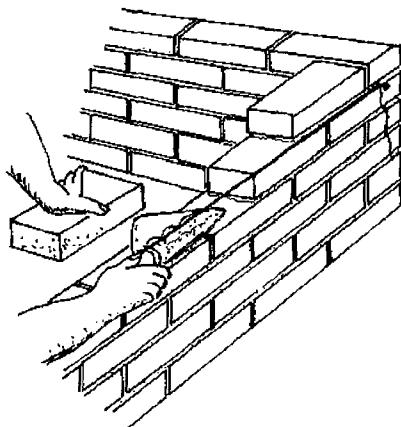

**Figura 6 - Colocação da argamassa de assentamento**

2º - Sobre a argamassa o tijolo é assentado com a face rente à linha, batendo e acertando com a colher conforme Figura 7.

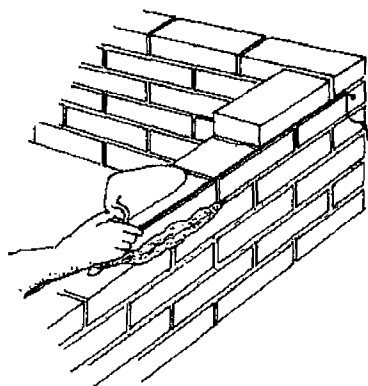

**Figura 7- Assentamento do tijolo**

3º - A sobra de argamassa é retirada com a colher, conforme Figura 8.

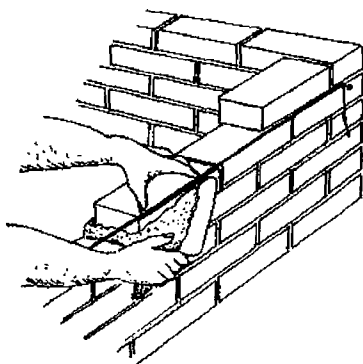

*Handwritten signature or mark*

*Handwritten signature or mark*



CONSTRUÇÃO DE EDIFICAÇÃO - PROCESSO DE No. 0000262-12.2018.8.06.0119 - 1a VARA DA COMARCA DE MARANGUAPE/CE

**Figura 8 - Retirada do excesso de argamassa**

### AMARRAÇÃO DOS TIJOLOS

Os elementos de alvenaria devem ser assentados com as juntas desencontradas, para garantir uma maior resistência e estabilidade dos painéis.

a - Ajuste comum ou corrente é o sistema que deverá ser utilizado (Figura 10)

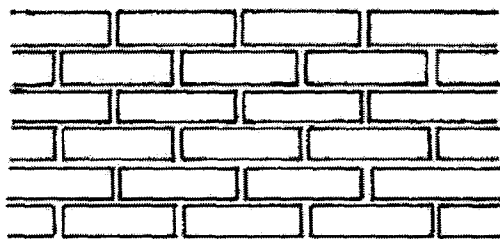

### AJUSTE CORRENTE (1/2 tijolo)

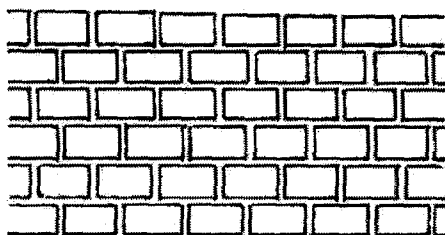

AJUSTE CORRENTE (um tijolo)

**Figura 10 - Ajuste corrente (comum)**

### FORMAÇÃO DOS CANTOS DE PAREDES

É de grande importância que os cantos sejam executados corretamente, pois como já visto, as paredes iniciam-se pelos cantos. A Figura 11 mostra a execução do canto da parede.

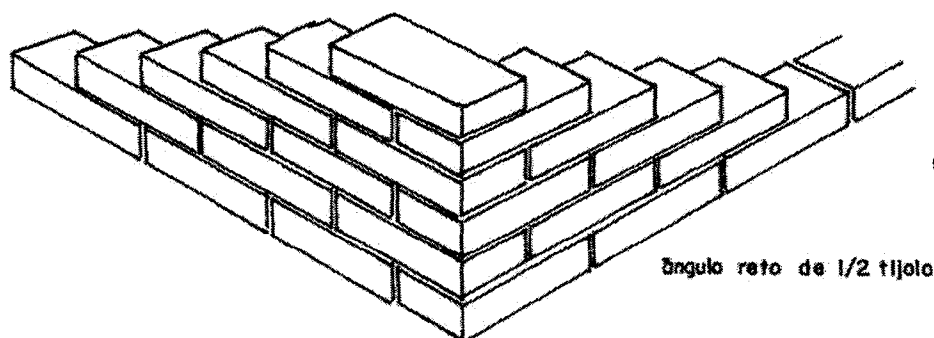

**Figura 11 - Canto em parede de meio tijolo no ajuste comum**



CONSTRUÇÃO DE EDIFICAÇÃO - PROCESSO DE No. 0000262-12.2018.8.06.0119 - 1a VARA DA COMARCA DE MARANGUAPE/CE

### EMPILHAMENTO DE TIJOLOS MACIÇOS

Para conferir na obra a quantidade de tijolos maciços recebidos, é comum empilhar os tijolos de maneira como mostra a Figura 12. São 15 camadas, contendo cada 16 tijolos, resultando 240. Como coroamento, arrumam-se mais 10 tijolos, perfazendo uma pilha de 250 tijolos. Costuma-se, também, pintar ou borrifar com água de cal as pilhas, após cada descarga do caminhão, para não haver confusão com as pilhas anteriores.

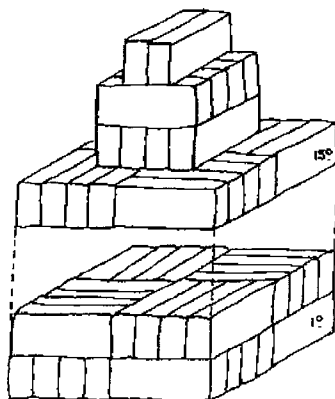

**Figura 12 - Empilhamento do tijolo maciço**

### Cortes em tijolos maciços

O tijolo maciço permite que seja dividido em diversos tamanhos, o que facilita no momento da execução. Podemos dividi-lo pela metade ou em 1/4 e 3/4 de acordo com a necessidade (Figura 13).

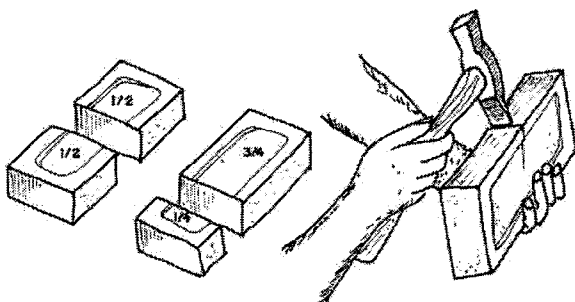

*Handwritten signature*

**Figura 13 - Corte do tijolo maciço**

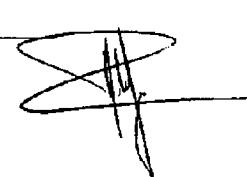



CONSTRUÇÃO DE EDIFICAÇÃO - PROCESSO DE No. 0000262-  
12.2018.8.06.0119 - 1ª VARA DA COMARCA DE MARANGUAPE/CE

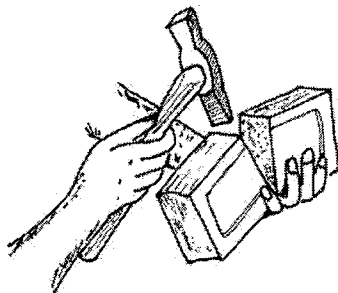

### REVESTIMENTO

Após a instalação das tubulações, a alvenaria da parede da casa deverá ser chapiscada com argamassa de cimento com areia fina traço 1:3 e posteriormente revestida com emboço de cimento, cal e areia traço 1:2:8, com 1,0 cm de espessura.

### BANHEIRO, PIA E TANQUE

No banheiro, sobre a camada de emboço da parede será assentada cerâmica esmaltada (20x30 cm), linha popular PEI-4 sendo assentada com argamassa colante, com rejuntamento em cimento branco, altura 1,8 m.

No caso da pia e do tanque, deverá ser feito acabamento em cerâmica esmaltada (30x20 cm), linha popular PEI-4, assentada com argamassa colante, com rejuntamento em cimento branco, sobre a pia de cozinha e o tanque de lavar roupas, até a altura de 60 cm ao longo da extensão da peça, mais 60 cm para cada lado. Contar do nível da pia ou do tanque, conforme o caso.

Atenção especial deverá ser dada ao encontro do telhado com a parede, que deverá ser vedado, ou emboçado, com argamassa, interna e externamente, impossibilitando a acesso de morcegos e insetos ao interior da casa.

### PINTURA

Todas as paredes deverão ser pintadas com tinta pva látex exterior cor branca, em duas demãos. Na parte externa, a partir do piso até 80 cm de altura, as paredes deverão receber uma camada de chapisco na cor natural, sobre o emboço; acima desta altura as paredes deverão ser pintadas na cor branca. As portas deverão ser pintadas interna e externamente com tinta esmalte sintética, na cor azul noturno, em duas demãos. A pintura deverá ser durável, ter bom acabamento e proporcionar um bom aspecto à obra.

A pintura deverá ser firme e de forma alguma desprender-se da parede quando tocada com as mãos.





**CONSTRUÇÃO DE EDIFICAÇÃO - PROCESSO DE No. 0000262-12.2018.8.06.0119 - 1a VARA DA COMARCA DE MARANGUAPE/CE**

A pintura deverá atender aos seguintes requisitos básicos:

- a) Proteção da base ou substrato: a pintura deve proteger o substrato contra a umidade, evitando que os agentes agressivos o atinjam, durante a sua vida útil;
- b) Proteção do interior da edificação: a pintura não deve permitir o aparecimento de pontos ou manchas de umidade no interior da edificação. A capacidade de repelência de água deve permanecer inalterada ao longo da vida útil da pintura;
- c) Resistência aos ataques biológicos: a pintura não deve permitir o crescimento de musgos, fungos, bactérias ou qualquer tipo de microorganismos em sua superfície;
- d) Efeito estético: a pintura deve manter a homogeneidade de cor e brilho ao longo da sua vida útil. Não devem ocorrer alterações desiguais na cor e no brilho.

**FORRO**

Deverá ser executada laje de forro no banheiro, pré-moldada ou maciça, conforme detalhada em projeto, com posterior revestimento em chapisco, reboco e pintura.

**PAVIMENTAÇÃO**

**INTERIOR DA CASA**

Após a instalação dos tubos e conexões para a o escoamento do esgoto, e do apiloamento e nivelamento da superfície de terra com auxílio de um maço de 8 kg e uma régua para sarrafo, deverá ser executado um contra-piso, com espessura de 5,0 cm (cinco centímetros) de concreto, no traço 1:2<sup>^</sup>:5, fck=15MPa, e também deverá ser socada com maço de 8 kg e sarrafeada. Em seguida deverá ser executado o piso com argamassa de cimento e areia média traço 1:3, com espessura de 1 cm, resultando numa superfície plana com cota de 6,0 cm acima da cota da calçada, com declividade de no mínimo 2% de forma a dirigir as águas servidas para o ralo, ou para fora da casa, conforme o projeto. O piso interno não deverá apresentar fissuras visíveis, furos, saliências, depressões, ou quaisquer outros defeitos, nem tão pouco apresentar resíduos de pintura (piso queimado cor natural).

*[Handwritten signature]*

**CALÇADA**

Deverá ser construída uma calçada em volta da casa, conforme o projeto, de forma que após concluída deverá resultar em uma superfície plana com 5cm (cinco centímetros) de espessura, com juntas de dilatação a cada metro e com cota de no

*[Handwritten signature]*





**CONSTRUÇÃO DE EDIFICAÇÃO - PROCESSO DE No. 0000262-12.2018.8.06.0119 - 1a VARA DA COMARCA DE MARANGUAPE/CE**

mínimo 15 cm acima do solo. A calçada deverá ter declividade de no mínimo 2%, de forma a afastar as águas pluviais da casa. A calçada deverá ser executada com concreto, no traço 1:2<sup>^</sup>:5, fck=15MPa, com acabamento em argamassa de cimento e areia média traço 1:3, e não deverá apresentar fissuras visíveis, furos, saliências, depressões, ou quaisquer outros defeitos, nem tão pouco apresentar resíduos de pintura.

O detalhe construtivo de alicerce, sob qualquer parede e calçada respectivamente, deverá ser executado em alvenaria de pedra quartzosa ou equivalente, em junta argamassada, traço, 1:5, de cimento e areia média lavada, conforme especificado no desenho 8/8 - detalhe de alicerces/fundações e calçadas.

**INSTALAÇÕES HIDROSSANITÁRIAS**

Serão aplicados tubos e conexões em PVC rígido tipo soldável, normatizados, de boa qualidade.

Os testes das instalações hidrossanitárias deverão ser efetuados pelo Engenheiro Executor e Engenheiro Fiscal da obra.

**INSTALAÇÕES HIDRÁULICAS**

Para a instalação de tubulações embutidas em paredes de alvenaria, os tijolos deverão ser recortados cuidadosamente com talhadeira, conforme marcação prévia dos limites de corte. As tubulações embutidas serão fixadas pelo enchimento do vazio restante nos rasgos com argamassa de cimento e areia traço 1:4.

As instalações hidráulicas deverão ser executadas conforme detalhe isométrico do projeto, respeitando as especificações técnicas e construtivas para o material utilizado, garantindo o perfeito funcionamento, estanqueidade e funcionalidade. As posições e cotas dos pontos de consumo deverão ser as mesmas previstas no projeto e não será tolerado um desvio maior que 2 cm.

Para a execução das juntas soldadas de canalização de PVC rígido dever-se-á:

- Limpar a bolsa da conexão e a ponta do tubo e retirar o brilho das superfícies a serem soldadas com auxílio de lixa apropriada
- Limpar as superfícies lixadas com solução apropriada
- Distribuir adequadamente, em quantidade uniforme, com um pincel ou com a própria bisnaga, o adesivo nas superfícies a serem soldadas
- Encaixar as extremidades e remover o excesso de adesivo.

*[Handwritten signature]*

*[Handwritten signature]*



CONSTRUÇÃO DE EDIFICAÇÃO - PROCESSO DE No. 0000262-12.2018.8.06.0119 - 1a VARA DA COMARCA DE MARANGUAPE/CE

### INSTALAÇÕES SANITÁRIAS

As tubulações aparentes serão sempre fixadas na alvenaria por meio de braçadeiras ou suportes.

As tubulações enterradas serão assentadas de acordo com o alinhamento, elevação e com cobertura tal que não ocorra a sua deformação, quando sujeita às solicitações oriundas do peso da terra de cobertura e do trânsito de pessoas, animais e equipamentos que porventura existam no local. As tubulações enterradas poderão ser assentadas sem embasamento, desde que as condições de resistência e qualidade do terreno o permitam.

Deverão ser executadas conforme detalhado no projeto, respeitando-se as especificações técnicas e construtivas do material utilizado, bem como os dispositivos necessários para o afastamento dos dejetos e águas servidas para a fossa séptica e sumidouro, de forma a proporcionar um bom escoamento.

Para a execução das juntas elásticas de canalizações de PVC rígido, dever-se-á: Limpar a bolsa do tubo e a ponta do outro tubo das superfícies a serem encaixadas, com auxílio de estopa comum;

- Introduzir o anel de borracha no sulco da bolsa do tubo;
- Aplicar pasta lubrificante adequada na parte visível do anel;
- Introduzir a ponta do tubo até o fundo do anel e depois recuar aproximadamente 1 cm.

As peças sanitárias deverão ser instaladas conforme recomendações dos fabricantes, de modo que fiquem bem acabadas, firmes e funcionando adequadamente.

Os lavatórios serão de louça branca suspenso 29,5x39,0 cm, padrão popular e as caixas de descarga serão de sobrepor de plástico com capacidade de 9 litros, com tubos de descarga, engates flexíveis e bóia. Eles deverão ser firmemente fixados com parafusos e em esquadro perfeito com a parede.

As bacias sanitárias deverão ser de louça branca, padrão popular e deverão ser fixadas com parafusos, estar firmemente assentados e nivelados com o piso, de forma que a sua remoção só seja possível com a utilização de ferramentas.

Para a firme fixação da caixa de descarga e do lavatório, deverão ser chumbados e amarrados na alvenaria, blocos de madeira de 8 x 8 x 10 cm na alvenaria, com argamassa de cimento e areia lavada traço 1:4. Os blocos de madeira deverão ser localizados de forma que a caixa de descarga e o lavatório possam ser neles

*[Handwritten signature]*

*[Handwritten signature]*



**CONSTRUÇÃO DE EDIFICAÇÃO - PROCESSO DE No. 0000262-12.2018.8.06.0119 - 1a VARA DA COMARCA DE MARANGUAPE/CE**

firmente aparafusados.

Os mesmos blocos de madeira deverão ser chumbados no piso para a fixação das bacias sanitárias.

Alternativamente a caixa de descarga, o lavatório e a bacia sanitária poderão ser fixados através de buchas plásticas que se fixarão diretamente na alvenaria; os blocos de madeira seriam então substituídos por blocos cerâmicos grauteados e assentados em posição adequada para a fixação das buchas plásticas.

Serão instalados chuveiros plásticos brancos simples 1/2".

### **TANQUE SÉPTICO**

Serão construídos em alvenaria de blocos cerâmicos de 10x20x20 cm em 1 vez, emboçada e rebocada, possibilitando a impermeabilização, estanqueidade, segurança e durabilidade da mesma. A Alvenaria das paredes do tanque séptico será assente sobre laje de fundo, executada em concreto (fck=21 MPa) e com espessura mínima de 8 cm.

Deverá ser observado o afastamento mínimo de 1,50m de qualquer parede, obstáculos, árvores ou cerca de divisa de terreno e de acordo com o tamanho do terreno.

Os Tanques Sépticos deverão ser construídos em uma escavação prismática retangular, de acordo com o cálculo do volume obtido pelo número de residentes, sendo que sua capacidade mínima será de 2.100 litros para as casas de um e de dois quartos e de no mínimo 2.900 litros para as casas de três e de quatro quartos.

Deverá ser observada a diferença de nível de 5 cm (cinco centímetros) entre a entrada e a saída do efluente, possibilitando um escoamento constante. O prolongamento do T de saída do efluente deverá ser de no mínimo 1/3 da lâmina d'água, de forma a direcionar adequadamente o fluxo e garantir o tratamento.

As tampas dos tanques sépticos deverão ser executadas em local próximo, de preferência à sombra, de forma que sua cura garanta rigidez à estrutura, segurança e a vedação do equipamento. Na execução serão utilizados ferragem CA-50, 0=6.0 mm ou %", e concreto (fck=18 MPa, traço 1:2<sup>^</sup>:4).

Antes de entrar em funcionamento, encher os tanques sépticos com água para verificar seu funcionamento adequado e se não há vazamentos. Os testes de estanqueidade do tanque séptico deverão ser efetuados pelo Engenheiro Executor e Engenheiro Fiscal da obra.

*[Handwritten signature]*



**CONSTRUÇÃO DE EDIFICAÇÃO - PROCESSO DE No. 0000262-12.2018.8.06.0119 - 1ª VARA DA COMARCA DE MARANGUAPE/CE**

A NBR 7229/93 prevê os seguintes tipos de fossas sépticas:

- a) de câmara única
- b) de câmaras em série
- c) de câmaras sobrepostas.

**DIMENSIONAMENTO**

São dados básicos para o dimensionamento:

- número de pessoas a serem atendidas
- volume de esgoto produzido por pessoa por dia. O volume de esgoto produzido por pessoa por dia é função do nível de consumo de água. No caso de não haver dados locais, a NBR fornece uma tabela com indicações para diversos tipos de prédios
- volume de lodo fresco produzido por pessoa por dia ou taxa de acumulação total de lodo e espuma por pessoa por ano. O volume de lodo fresco produzido por pessoa por dia é função da dieta da população e do material de limpeza anal. Para prédios com ocupação permanente a NBR 7229 assume o valor de 1,0 l/hab./dia e valores menores para prédios de ocupação temporária.

**DIMENSIONAMENTO DE FOSSAS DE CÂMARA ÚNICA**

O dimensionamento do tanque séptico deverá atender ao disposto na NBR 7229/93, que também recomenda a **limpeza com intervalo máximo de um ano**.

As seguintes medidas e relações devem ser observadas nas fossas de câmara única:

- Profundidade útil mínima : 1,20 m
- Largura interna mínima : 0,80 m
- Relação comprimento/largura entre 2 e 4
- A largura não deve ultrapassar duas vezes a profundidade
- O diâmetro interno não deve ser superior a duas vezes a profundidade útil.

**SUMIDOURO**

São previstos dois sumidouros, separados de no mínimo 3 metros, para as casas de três e de quatro quartos e um sumidouro para as casas de um e de dois quartos.

Deverão ser locados com afastamento de 3 vezes o diâmetro, ou no mínimo a 3,00m do tanque séptico, distante a 1,50m de quaisquer obstáculos, tais como paredes, árvores, ou divisa de terreno, e de acordo com o espaço ou tamanho do mesmo.



**CONSTRUÇÃO DE EDIFICAÇÃO - PROCESSO DE No. 0000262-12.2018.8.06.0119 - 1ª VARA DA COMARCA DE MARANGUAPE/CE**

Os sumidouros deverão ser construídos em uma escavação cilíndrica, na profundidade e diâmetro, observando sempre a capacidade de infiltração do solo daquela região e o número de pessoas residentes naquele domicílio.

As paredes do sumidouro deverão ser executadas em alvenaria de blocos cerâmicos 10 x 20 x 20 com os furos dispostos radialmente, de tal maneira que permita a infiltração do efluente da fossa séptica no terreno sem que haja o desmoronamento das paredes do sumidouro.

No caso de terrenos onde o lençol freático estiver a uma profundidade menor que 1,50 m abaixo da cota de fundo do sumidouro, deverão ser adotadas variações deste, seja em profundidade, diâmetros e/ou outras soluções para infiltração de efluentes líquidos, previstas na Norma 7229/97 da ABNT.

O dimensionamento do sumidouro deverá observar a NBR 13.969/97.

$Su = nxD (h+D/4) > (C \times N) / (1000 \times Ta)$  onde: *Su=superfície útil em m<sup>2</sup> D =diâmetro externo=1,50 m h= profundidade abaixo da geratriz inferior da canalização de entrada =2,75 m n=3,14*

*Ta=taxa máxima de aplicação diária=0,065 , NBR 13969/ 97, pág. 25*

$Su = 3,14 \times 1,50 \times [2,75 + (1,50/4)] > (100 \times 5) / (1000 \times 0,037)$

$Su = 14,72 > 13,51$

Foi adotada a taxa máxima de aplicação (coeficiente de infiltração) de 0,065 m<sup>3</sup>/m<sup>2</sup>dia, o que corresponde a um tempo de percolação (infiltração) de 4.4 min./cm, no teste padrão ABNT. Conforme for a taxa de percolação medida no local, as dimensões do sumidouro deverão ser alteradas.

#### **PIA DE COZINHA**

As pias serão em mármore sintético, granilite ou granitina, assentadas sobre parede de alvenarias de tijolos de barro comum maciço até uma altura de 0,80 a 0,90m, com argamassa de cimento, areia e cal, proporcionando rigidez e estabilidade ao conjunto.

O material da pia de cozinha não poderá liberar substâncias tóxicas; não deverá ser áspero ou poroso; não deverá favorecer o acúmulo de gordura, e nem favorecer a proliferação de musgos, fungos, ou qualquer tipo de microorganismo, quando em contato com a água ou qualquer detergente ou produto de limpeza comercial, a base de cloro ou amoníaco; deverá ser resistente à abrasão ou qualquer outra solicitação advinda do processo de utilização, instalação ou de limpeza.

A pia de cozinha deverá ser resistente, de forma que possa ser instalada sem que



**CONSTRUÇÃO DE EDIFICAÇÃO - PROCESSO DE No. 0000262-12.2018.8.06.0119 - 1a VARA DA COMARCA DE MARANGUAPE/CE**

se deforme ou deteriore, suportando ainda a queda de painéis sem que se quebre.

As pias de cozinha deverão possuir instalações hidráulicas e sanitárias necessárias ao seu bom funcionamento e conforto do usuário, devendo ser devidamente instaladas a caixa de gordura, válvula da pia, torneira e demais tubos e conexões conforme previsto no projeto.

**TANQUE DE LAVAR ROUPAS**

Os tanques serão de mármore sintético, com uma bacia e um batedouro separados, assentados sobre paredes de alvenaria de blocos cerâmicos 10x20x20, até uma altura de 0,80 a 0,90m, com argamassa de cimento e areia, proporcionando rigidez e estabilidade ao conjunto.

O material do tanque não deverá liberar substâncias tóxicas; não deverá ser poroso, e nem favorecer a proliferação de musgos, fungos, ou qualquer tipo de microorganismo, quando em contato com a água, qualquer detergente ou produto de limpeza comercial; deverá ser resistente à abrasão ou qualquer outra solicitação advinda do processo de utilização, instalação ou de limpeza.

O tanque deverá ser resistente para que possa ser instalado sem que se deforme ou deteriore.

Os tanques de lavar roupas deverão possuir instalações hidráulicas e sanitárias necessárias ao seu bom funcionamento e conforto do usuário. Deverão ser devidamente instaladas a caixa sifonada, as válvulas do tanque e do batedor de roupas, demais tubos e conexões conforme previsto no projeto.

**CAIXA DE PASSAGEM**

Deve ser construída de forma a convergir e facilitar o perfeito escoamento dos dejetos e das águas servidas, para a fossa séptica.

As caixas devem ser construídas conforme o projeto de forma que seu interior seja preenchido com argamassa de cimento alisado, formando um canal, de modo que nunca acumule dejetos ou águas servidas em seu interior.

**METAIS E ACESSÓRIOS**

- As torneiras serão de metal amarelo, de 1/2" ou 3/4", curta para lavatórios e tanques e longa para pias de cozinha.
- Válvulas, sifão e engates flexíveis serão em PVC branco.
- Registros de gaveta e pressão serão brutos, sem acabamento.



CONSTRUÇÃO DE EDIFICAÇÃO - PROCESSO DE No. 0000262-12.2018.8.06.0119 - 1ª VARA DA COMARCA DE MARANGUAPE/CE

## COBERTURA

Deverão ser empregadas telhas de barro tipo plan de boa qualidade, ou seja, deverão apresentar resistência mecânica, estabilidade dimensional e durabilidade compatíveis com o disposto nas normas brasileiras e não apresentar absorção de água.

As telhas deverão ser instaladas em duas águas, com uma declividade mínima de 22%. Se utilizada outro tipo de telha, a inclinação deverá obedecer à recomendação do fabricante.

O beiral deve ser de no mínimo 45 cm (mínimo de uma telha e meia, livre após a parede) A última carreira das telhas de cada água deverá encontrar-se, no ponto mais alto do telhado, aonde deverá ser ancorada com argamassa, e arrematada com a cumeeira, conforme o disposto no projeto. Na cobertura de telha plan não será admitido o encontro de duas capas dentro de uma mesma bica, obedecendo assim a uma distancia mínima de 3 (três) centímetros entre as capas.

O telhado deverá ser alinhado e nivelado sem apresentar nenhuma ondulação, tortuosidade ou desalinhamento em sua extensão. O emboçamento será executado em argamassa mista de cimento, cal hidratada e área média ou fina sem peneirar, no traço 1:2:9, ao longo da cumeeira e das quatro extremidades inclinadas do telhado.

A estrutura do telhado será feita em madeira de primeira qualidade (ou equivalente), com peso específico superior a  $650 \text{ kg/m}^3$ , serrada, (tipo vigota de 0,06 x 0,12 x 3,5m) com espaçamento entre vigotas de 1,00 a 1,10 m e balanço de beiral inferior a 0,50 m, sem execução de tesouras, apoiada em uma cinta de tijolo maciço de ^ vez com 3 (três) fiadas intercaladas por 2 (duas) camadas com 2 (duas) barras de ferro de diâmetro de 6 mm, ou em superfícies capaz de resistir toda a distribuição longitudinal das cargas nas paredes (nunca apoiado sobre tijolo furado). Sobre as vigotas serão apoiados os ripões de 0,03 x 0,04 m x corridos, no espaçamento do apoio das telhas, em duas águas.

## Esquadrias de ferro

### MATERIAIS

Todos os materiais utilizados nas esquadrias de ferro deverão respeitar as indicações e detalhes do projeto, isentos de falhas de laminação e defeitos de fabricação. Os perfis, barras e chapas de ferro utilizadas na fabricação das esquadrias serão isentos de empenamentos, defeitos de superfície e diferenças de espessura. As

*Handwritten signature*

*Handwritten signature*



**CONSTRUÇÃO DE EDIFICAÇÃO - PROCESSO DE No. 0000262-12.2018.8.06.0119 - 1a VARA DA COMARCA DE MARANGUAPE/CE**

dimensões deverão atender às exigências de resistência pertinentes ao uso, bem como aos requisitos estéticos indicados no projeto.

A associação entre os perfis, bem como com outros elementos da edificação, deverá garantir uma perfeita estanqueidade às esquadrias e vãos a que forem aplicadas. Sempre que possível, a junção dos elementos das esquadrias será realizada por solda, evitando-se rebites e parafusos. Todas as juntas aparentes serão esmerilhadas e aparelhadas com lixas de grana fina. Se a sua utilização for estritamente necessária, a disposição dos rebites ou parafusos deverá torná-los tão invisíveis quanto possível.

As seções dos perfilados das esquadrias serão projetadas e executadas de forma que, após a colocação, sejam os contra marcos integralmente recobertos. Os cortes, furações e ajustes das esquadrias serão realizados com a máxima precisão. Os furos para rebites ou parafusos com porcas deverão liberar folgas suficientes para o ajuste das peças de junção, a fim de não serem introduzidos esforços não previstos no projeto. Estes furos serão escareados e as asperezas limadas ou esmerilhadas. Se executados no canteiro de serviço, serão realizados com brocas ou furadeiras mecânicas, vedado a utilização de furador manual (punção).

Os perfilados deverão guardar perfeito esquadro. Todos os ângulos ou linhas de emenda serão esmerilhados ou limados, de modo a serem removidas as saliências e asperezas da solda. As superfícies das chapas ou dos perfis de ferro destinados às esquadrias deverão ser submetidas a um tratamento preliminar antioxidante adequado.

O projeto das esquadrias deverá prever a absorção de flechas decorrentes de eventuais movimentos da estrutura, a fim de assegurar a não deformação e o perfeito funcionamento das partes móveis das esquadrias. Todas as partes móveis serão providas de pingadeiras ou dispositivos que garantam a perfeita estanqueidade do conjunto, impedindo a penetração de águas pluviais.

O transporte, armazenamento e manuseio das esquadrias serão realizados de modo a evitar choques e atritos com corpos ásperos ou contato com metais pesados, como o aço, zinco e cobre, ou substâncias ácidas ou alcalinas.

Material e tipo de esquadrias especificadas na planilha orçamentária.

**PROCESSO EXECUTIVO**

A instalação das esquadrias deverá obedecer ao alinhamento, prumo e nivelamento indicados no projeto. Na colocação, não serão forçadas a se acomodarem





**CONSTRUÇÃO DE EDIFICAÇÃO - PROCESSO DE No. 0000262-12.2018.8.06.0119 - 1ª VARA DA COMARCA DE MARANGUAPE/CE**

em vãos fora de esquadro ou dimensões diferentes das indicadas no projeto. As esquadrias serão instaladas através de contra marcos rigidamente fixados na alvenaria, concreto ou elemento metálico, por processo adequado a cada caso particular, como grapas, buchas e pinos, de modo a assegurar a rigidez e estabilidade do conjunto. As armações não deverão ser torcidas quando aparafusadas aos chumbadores ou marcos.

Para combater a particular vulnerabilidade das esquadrias nas juntas entre os quadros ou marcos e a alvenaria ou concreto, desde que a abertura do vão não seja superior a 5 mm, deverá ser utilizado um calafetador de composição adequada, que lhe assegure plasticidade permanente. Após a execução, as esquadrias serão cuidadosamente limpas, removendo-se manchas e quaisquer resíduos de tintas, argamassas e gorduras.

#### **CAIXA D'ÁGUA**

A caixa d'água poderá ser de polietileno, fibra de vidro, PVC ou material similar, desde que não tenha amianto na sua composição, devendo ser instalada em superfície lisa, sem qualquer ondulação ou quininas, obedecendo à orientação do fabricante. A caixa d'água deverá ser resistente aos efeitos das intempéries do tempo, sem que se deforme ou deteriore, podendo ser instalada na área interna ou externa da casa, se

O material da caixa d'água não deverá liberar substâncias tóxicas, e nem favorecer a proliferação de musgos, fungos, ou qualquer tipo de microorganismo, quando em contato com a água, ou qualquer produto de limpeza comercial, a base de cloro ou amoníaco, deverá ser resistente à abrasão ou qualquer outra solicitação advinda do processo de instalação ou de limpeza da caixa, deverá poder ser furada para a instalação das canalizações, sem apresentar fissuras ou rachaduras.

A caixa d'água deverá ser instalada com tampa, de forma a ficar centralizada, bem amarrada na cruzeta ou em local pré determinado no interior da residência, preferencialmente em estrutura vigada e lageada na parte superior o banheiro, não deixando de observar as dimensões da estrutura sobre o banheiro que receberá o reservatório, levando em consideração o seu tamanho e ter volume conforme indicado no projeto, sem trincas, rachaduras ou qualquer sinal de vazamento de água, e não deverá apresentar qualquer vestígio de pintura, ou de qualquer outro material de construção.



**CONSTRUÇÃO DE EDIFICAÇÃO - PROCESSO DE No. 0000262-12.2018.8.06.0119 - 1a VARA DA COMARCA DE MARANGUAPE/CE**

Se instalada internamente, deverá também ser observado a disponibilidade de fácil acesso a mesma, deixando sua superfície superior/tampa, com acesso livre de retirada, para que seja realizado limpezas e desinfecções periódicas.

Neste projeto é prevista a utilização de caixas d'água de 500 litros para todas as casas.

**INSTALAÇÕES ELÉTRICAS**

Será permitida a execução de instalação elétrica, quando da reconstrução das casas que já eram dotadas de tais instalações. Deverão ser instalados o quadro de distribuição com o respectivo aterramento, os eletrodutos e as caixas de passagem, tomadas, bocais para as lâmpadas, interruptores e fiação, conforme projeto e orçamento. É vedada a utilização dos recursos provenientes do convênio ou da contrapartida para a aquisição ou instalação de quaisquer outros equipamentos ou materiais elétricos que não estejam previstos no projeto e na planilha orçamentária.

A instalação elétrica da edificação e de iluminação das áreas externas será executada com materiais normatizados, com mão de obra especializada, obedecendo aos padrões da boa técnica.

- Eletrodutos: serão do tipo PVC flexível corrugado.
- Fios e cabos: serão de condutor de cobre e isolamento antichama, nas dimensões especificadas em projeto.
- Tomadas e interruptores: serão do tipo embutido na parede, adequados para amperagem mínima de 10 A, 250 V.
- Quadros de Luz: será em PVC, conforme exigência da ABNT, com disjuntores instalados conforme projeto.

Os testes das instalações elétricas deverão ser efetuados pelo Engenheiro Executor e Engenheiro Fiscal da obra.

**LIMPEZA**

A obra deverá ser entregue sem nenhum vestígio de sobras de materiais de construção, e nem com resíduos de pintura. As cavas que porventura forem executadas deverão ser completamente fechadas.

*Handwritten signature*

*Handwritten signature*



CONSTRUÇÃO DE EDIFICAÇÃO - PROCESSO DE No. 0000262-12.2018.8.06.0119 - 1a VARA DA COMARCA DE MARANGUAPE/CE

#### 4 CONCLUSÃO

Este Memorial Descritivo e Especificações Técnicas refere-se aos Serviços de edificação unifamiliar em cumprimento a ação civil pública ajuizada pelo Ministério Público do Estado do Ceará (Processo de No. 0000262-12.2018.8.06.0119 - 1a Vara da Comarca de Maranguape/CE), a interesse da Secretaria de Administração, no município de Palmácia/CE, e é composto de 32 (TRINTA E DUAS) páginas impressas e numeradas, tendo sido elaborado pelo Engenheiro Civil Roberto Colares De Holanda Júnior, que o subscreve.

Palmácia/CE, 03 de Setembro de 2020

**Roberto Colares De Holanda Júnior – ME  
FIDUCIA ENGENHARIA**

**Roberto Colares De Holanda Júnior  
Engenheiro Civil  
CREA CE nº 43280-D, RNP nº 060679519-7**